

Vostro™ | A840/A860

الدليل المرجعي السريع

وإرشادات الإعداد



الملاحظات والإشعارات والتنبيهات

ملاحظة: تشير الملاحظة إلى المعلومات الهامة التي تساعدك في الحصول على أقصى استفادة من جهاز الكمبيوتر لديك.



إشعار: تشير كلمة "إشعار" إلى احتمال حدوث تلف بالأجهزة أو فقد بيانات وتعلمك بكيفية تجنب المشكلة.



تنبيه: يشير التنبيه إلى احتمال حدوث ضرر بالململكات أو إصابة شخصية أو وفاة.



إشعار منتج Macrovision

يتضمن هذا المنتج تقنية حماية حقوق الطبع والنشر المحمية بمقتضى حق المطالبة بموجب براءات الاختراع الأمريكية وحقوق الفكرية الأخرى التي تملكها شركة Macrovision Corporation ومالكي الحقوق الآخرين. ويحذر استخدام تقنية حماية حقوق الطبع والنشر هذه إلا بموجب تصريح من شركة Macrovision Corporation. كما أنها مصممة خصيصاً للاستخدام المنزلي واستخدامات العرض المحدود الأخرى ما لم تصرح شركة Macrovision Corporation بغير ذلك. يحظر إجراء الهندسة العكسية أو التفتيك.

المعلومات الواردة في هذه الوثيقة عرضة للتغيير دون إشعار.
© 2008 Dell Inc. جميع الحقوق محفوظة.

يُمنع منعاً باتاً إجراء أي نسخ لهذه المواد بأي شكل من الأشكال بدون إذن كتابي من شركة Dell Inc.

العلامات التجارية المستخدمة في هذا النص: كل من Dell و شعار DELL و Vostr و Wi-Fi Catche و Dell Connect هي علامات تجارية لشركة Dell Inc. وتعتبر Bluetooth علامة تجارية مسجلة مملوكة لشركة Bluetooth SIG, Inc. وتقوم شركة Dell باستخدامها بموجب ترخيص؛ و Intel و Pentium و Core و Celeron علامات تجارية مسجلة لشركة Intel Corporation في الولايات المتحدة والدول الأخرى؛ وتعتبر Microsoft و Windows و Windows Vista و شعار زر start (أبدأ) في نظام التشغيل Windows Vista هي إما علامات تجارية أو علامات تجارية مسجلة لشركة Microsoft Corporation في الولايات المتحدة وأو الدول الأخرى.

قد يتم استخدام علامات تجارية وأسماء تجارية أخرى في هذا المستند للإشارة إلى الكيانات المالكة لهذه العلامات والأسماء لشركة Dell Inc. أي سعي من جانبها لامتلاك علامات تجارية أو أسماء تجارية بخلاف الخاصة بها.

موديلات PP38L و PP37L

أغسطس 2008 رقم الجزء G516H مراجعة A02

المحتويات

19	نقل المعلومات إلى كمبيوتر جديد.....	7	حول جهاز الكمبيوتر.....
21	المواصفات.....	7	المنظر الأمامي
35	استكشاف المشكلات وإصلاحها.....	8	المنظر من اليمين.....
35	رسائل الخطأ.....	10	المنظر من الجانب الأيسر
42	رسائل النظام.....	12	إزالة البطارية.....
44	استكشاف أخطاء البرامج والأجهزة وإصلاحها	15	الإعداد السريع.....
44	Dell Diagnostics.....	17	الاتصال بالإنترنت
46	تلميحات استكشاف الأخطاء وإصلاحها.....	17	إعداد اتصال الإنترنت.....
47	مشكلات الطاقة.....		
48	مشاكل الذاكرة.....		
3			

61.....	البحث عن معلومات	49.....	مشكلات البرامج وعدم الاستجابة
65.....	الوصول إلى التعليمات	51.....	خدمة التحديث الفني من Dell
65.....	الحصول على المساعدة		Dell Support Center
66.....	الدعم الفني وخدمة العملاء	51.....	(مركز الدعم التابع لشركة Dell)
66.....	الخدمات عبر الإنترنت	53.....	إعادة تثبيت البرامج
67.....	خدمة AutoTech	53.....	برامج التشغيل
68.....	خدمة حالة الطلب التلقائي	53.....	التعرف على برامج التشغيل
68.....	المشكلات الخاصة بطلبك	53.....	إعادة تثبيت برامج التشغيل والأدوات المساعدة
68.....	معلومات المنتج	53.....	المساعدة
	إرجاع المنتجات للتمتع بخدمة الضمان أو	56.....	استعادة نظام التشغيل
68.....	استرداد المبلغ المدفوع		استخدام استعادة نظام التشغيل
		56.....	Microsoft® Windows®
		58.....	استخدام وسائط نظام التشغيل

المحتويات

69 قبل أن تتصل







71 الاتصال بشركة Dell

73 فهرس

المحتويات

مصابيح حالة الجهاز

تشير المصابيح الموجودة على مسند راحة اليد في مقدمة الكمبيوتر إلى التالي:

	مصباح الطاقة - يضيء عندما تقوم بتشغيل الكمبيوتر، ويومض عندما يكون الكمبيوتر في أحد أوضاع إدارة الطاقة.
	مصباح نشاط القرص الصلب - يضيء عند قيام الكمبيوتر بقراءة أو كتابة بيانات.
	إشعار: لتجنب فقد البيانات، لا تقم أبداً بإيقاف تشغيل الكمبيوتر عندما يكون المصباح  في وضع الوميض.
	مصباح حالة البطارية - يضيء هذا المصباح بشكل متصل أو يومض للإشارة إلى حالة شحن البطارية.
	مصباح حالة Wi-Fi - يضيء عند تمكين الاتصال اللاسلكي.

حول جهاز الكمبيوتر

المنظر الأمامي

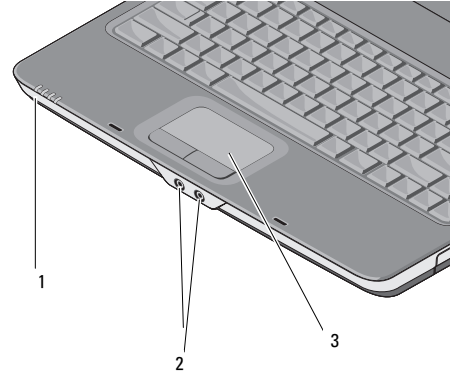

- 1 مصابيح حالة الجهاز
- 2 موصلات الصوت
- 3 لوحة اللمس

حول جهاز الكمبيوتر

موصلات الصوت

قم بتوصيل سماعات الرأس  بالموصل

قم بتوصيل الميكروفون  بالموصل

لوحة اللمس — توفر وظيفة الماوس.

المنظر من اليمين

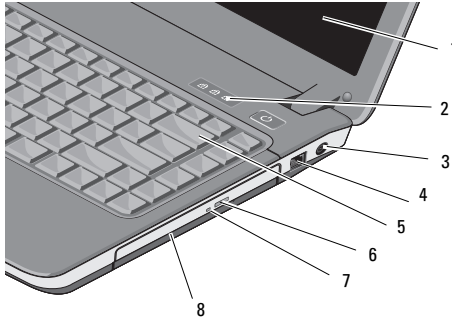

- | | | | |
|---|----------------------------|---|-------------------------------|
| 1 | شاشة العرض | 2 | مصباح حالة لوحة المفاتيح |
| 3 | موصل محول التيار المتردد | 4 | موصل المودم |
| 5 | لوحة المفاتيح | 6 | زر إخراج محرك الأقراص الضوئية |
| 7 | مصباح محرك الأقراص الضوئية | 8 | محرك الأقراص الضوئية |

حول جهاز الكمبيوتر

تنبيه: يصلح محول التيار المتردد للعمل مع مأخذ التيار الكهربائي في مختلف أنحاء العالم. إلا أن موصلات الطاقة ومشتركات الكهرباء تختلف بين بلد وآخر. لذلك، فاستخدام كابل غير متوافق أو توصيل الكابل بشريحة طاقة أو مأخذ تيار كهربائي بصورة غير ملائمة قد يؤدي إلى اندلاع حريق أو تلف الأجهزة.



ملاحظة: قم بتوصيل كابل الطاقة والمحول بإحكام وتأكد من إضاءة المصباح.



موصل المودم (RJ-11)

قم بتوصيل خط الهاتف في موصل المودم.

اطلاع على معلومات حول استخدام المودم، انظر ملف التعليمات الفوري للمودم المزود مع الكمبيوتر.



لوحة المفاتيح — للمزيد من المعلومات حول لوحة المفاتيح، انظر دليل *Dell Technology*.

محرك الأقراص الضوئية — للمزيد من المعلومات حول محرك الأقراص الضوئية، انظر دليل *Dell Technology*.

شاشة العرض — للمزيد من المعلومات حول شاشة العرض، انظر دليل *Dell Technology*.

مصابيح حالة لوحة المفاتيح

تشير المصابيح الموجودة أعلى لوحة المفاتيح إلى التالي:

يضيء عند تمكين عمل لوحة المفاتيح الرقمية.



يضيء عند تمكين عمل وظيفة كتابة الأحرف اللاتينية الكبيرة.



يضيء عند تمكين عمل وظيفة إيقاف التمرير.



موصل محول التيار المتردد

يُعمل محول التيار المتردد على تحويل طاقة التيار المتردد إلى تيار مستمر، وهو ما يلزم لتشغيل الكمبيوتر. يمكنك توصيل محول التيار المتردد بالكمبيوتر سواء كان قيد التشغيل أو إيقاف التشغيل.

المنظر من الجانب الأيسر

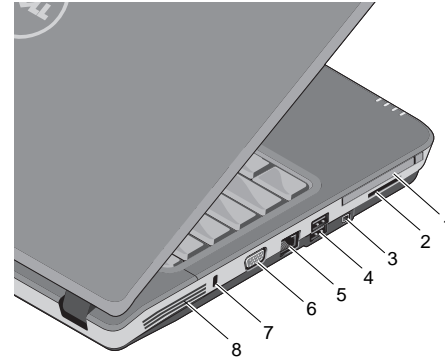

1	فتحة بطاقة PC	2	فتحة قارئ بطاقة الذاكرة 3 في 1
3	موصل IEEE 1394a	4	موصلات USB (2)
5	موصل شبكة الاتصال	6	موصل VGA
7	منفذ كبل الحماية	8	فتحات التهوية

فتحة بطاقة PC — تدعم بطاقة PC واحدة، مثل مودم أو محول شبكة. يأتي الكمبيوتر بشريحة بلاستيكية فارغة مركبة في الفتحة لمنع دخول أية مواد غريبة إلى داخل الكمبيوتر عندما تكون البطاقة غير مركبة.

بطاقة الوسائط 3 في 1 — يوفر طريقة سريعة وملائمة لعرض ومشاركة الصور الفوتوغرافية الرقمية والموسيقى ومقاطع الفيديو والمستندات المخزنة على بطاقات الذاكرة الرقمية التالية:

- بطاقة الذاكرة الرقمية الأمنة (SD)
- البطاقة الرقمية الأمنة عالية السعة (SDHC)
- بطاقة الوسائط المتعددة (MMC)

موصل IEEE 1394A — توصيل الأجهزة التي تدعم معدلات النقل عالية السرعة IEEE 1394A، مثل بعض كاميرات الفيديو الرقمية.

موصلات USB

تقوم بتوصيل أجهزة USB، مثل الماوس أو لوحة المفاتيح أو الطابعة، وهكذا.

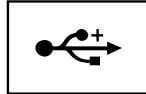

حول جهاز الكمبيوتر

فتحات التهوية — يستخدم الكمبيوتر مروحة داخلية لتوليد تيار من الهواء المتدفق من خلال فتحات التهوية، وهو ما يقي الكمبيوتر من التعرض للحرارة الزائدة. تبدأ المروحة في التشغيل تلقائيًا عند ارتفاع درجة حرارة الكمبيوتر.

موصل الشبكة (RJ-45)

يعمل على توصيل الكمبيوتر بشبكة اتصال. يشير المصباحان الموجودان بجوار الموصل إلى حالة اتصالات الشبكة السلكية ونشاطها.

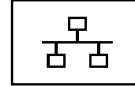

راجع دليل مستخدم الجهاز الوارد مع الكمبيوتر، للحصول على معلومات حول استخدام محول الشبكة.

موصل VGA

توصيل أجهزة الفيديو، مثل شاشة العرض.



منفذ كبل الحماية — يتيح لك توصيل جهاز لمكافحة السرقة من الأجهزة المتاحة في السوق بجهاز الكمبيوتر.



تنبيه: قبل إزالة أو استبدال البطارية، قم بإيقاف تشغيل الكمبيوتر، وفصل محول التيار المتردد من المأخذ الكهربائي ومن الكمبيوتر، وقم بفصل المودم من موصل الحائط ومن الكمبيوتر، ثم قم بإزالة أية كابلات خارجية أخرى من الكمبيوتر.



تنبيه: تجنب إعاقة منافذ الهواء أو دفع أجسام داخلها أو ترك الأتربة تتراكم فيها. لا تضع كمبيوتر Dell™ أثناء تشغيله في بيئة ينخفض فيها سريران الهواء، مثل الحقائب المغلقة. الحد من سريران الهواء يمكنه أن يتلف الكمبيوتر أو يسبب نشوب حريق. يقوم الكمبيوتر بتشغيل المروحة حينما يصبح الكمبيوتر ساخناً. الضوضاء الصادرة عن المروحة عادية ولا تشير إلى وجود مشكلة في المروحة أو في الكمبيوتر.

إزالة البطارية



تنبيه: قبل أن تبدأ العمل بداخل الكمبيوتر، يرجى قراءة معلومات الأمان الواردة مع جهاز الكمبيوتر. لمزيد من المعلومات حول أفضل ممارسات الأمان، انظر صفحة التوافق مع اللوائح على www.dell.com/regulatory_compliance



تنبيه: يزيد استخدام البطاريات غير المتوافقة من خطورة نشوب حريق أو وقوع انفجار. استبدل البطارية فقط ببطارية متوافقة تم شراؤها من Dell. تم تصميم البطارية لتعمل مع كمبيوتر Dell™. لا تستخدم بطارية من أجهزة كمبيوتر أخرى مع جهاز الكمبيوتر الخاص بك.

حول جهاز الكمبيوتر

لإزالة البطارية:

- 1 تأكد من إيقاف تشغيل الكمبيوتر.
 - 2 قم بسحب مفاتيح التحرير الموجودين على الجانب السفلي من الكمبيوتر، ثم قم بإخراج البطارية من الحاوية.
- لإعادة تركيب البطارية، قم بإدخال البطارية في الحاوية حتى تستقر في موضعها.

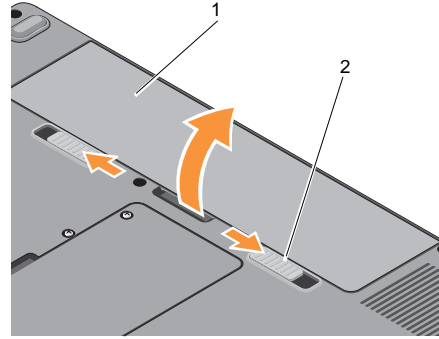

1 البطارية 2 مفاتيح تحرير البطارية (2)

حول جهاز الكمبيوتر



إشعار: عندما تقوم بفصل كابل محول التيار المتردد من الكمبيوتر، أمسك الموصل، وليس الكابل نفسه، ثم اسحب بإحكام ولكن برفق لتفادي إتلاف الكابل. عندما تقوم بلف كابل محول التيار المتردد، تأكد من أنك تتبـع الاتجاه الموجود به الموصل على محول التيار المتردد لتفادي إتلاف الكابل.



ملاحظة: قد لا يتم تضمين بعض الأجهزة في حالة عدم طلبها.

الإعداد السريـع



تنبيه: قبل أن تبدأ العمل بداخل الكمبيوتر، يرجى قراءة معلومات الأمان الواردة مع جهاز الكمبيوتر. لمزيد من المعلومات حول أفضل ممارسات الأمان، انظر صفحة التوافق مع اللوائح على

www.dell.com/regulatory_compliance



تنبيه: يصلح محول التيار المتردد للعمل مع مأخذ التيار الكهربـي في مختلف أنحاء العالم. إلا أن موصلات الطاقة ومشتركات الكهرياء تختلف بين بلد وآخر. لذلك، فاستخدام كابل غير متوافق أو توصيل الكابل بشريحة طاقة أو مأخذ تيار كهريـي بصورة غير ملائمة قد يؤدي إلى اندلاع حريق أو تلف الأجهزة.

1 قم بتوصيل محول التيار المتردد في موصل محول التيار المتردد على الكمبيوتر وبمأخذ التيار الكهربائي .

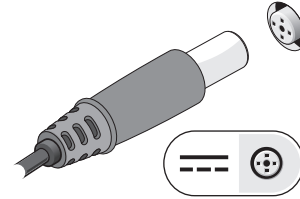

2 قم بتوصيل كابل الشبكة.

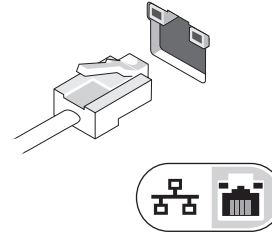

3 قم بتوصيل أجهزة USB، مثل الماوس أو لوحة المفاتيح .

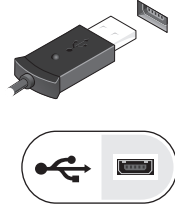

الاتصال بالإنترنت

ملاحظة: يختلف موفر خدمة الإنترنت (ISP) وتختلف العروض التي يقدمونها وفقاً للدولة.

للتوصيل بالإنترنت، سوف تحتاج إلى اتصال مودم أو اتصال شبكة ومزود خدمة إنترنت (ISP). إذا كنت تستخدم اتصالاً هاتفياً، فقم بتوصيل خط الهاتف في موصل المودم الموجود على الكمبيوتر وبموصل الهاتف على الحائط قبل إعداد اتصال الإنترنت. إذا كنت تستخدم اتصال DSL أو اتصال كابل/مودم القمر الصناعي، فاتصل بمزود خدمة الإنترنت أو مقدم خدمة الهاتف المحمول للحصول على إرشادات الإعداد.

إعداد اتصال الإنترنت

ملاحظة: الإرشادات الموجودة في هذا القسم هي مخصصة لأجهزة الكمبيوتر التي تعمل بنظام التشغيل Windows® Vista فقط.

4 قم بفتح شاشة الكمبيوتر واضغط على زر الطاقة لتشغيل الكمبيوتر.



ملاحظة: يوصى بأن تقوم بتشغيل وإيقاف تشغيل الكمبيوتر مرة واحدة على الأقل قبل تثبيت أي بطاقات أو توصيل الكمبيوتر بجهاز توصيل أو أي جهاز خارجي مثل طابعة. 5 الاتصال بالإنترنت. انظر "الاتصال بالإنترنت" في صفحة 17 للحصول على المزيد من المعلومات.

لإعداد اتصال الإنترنت باستخدام اختصار سطح المكتب الذي يقدمه مزود خدمة الإنترنت:

- 1 قم بحفظ وإغلاق أية ملفات مفتوحة، والخروج من أية برامج مفتوحة.
- 2 انقر نقرًا مزدوجاً فوق رمز مزود خدمة الإنترنت (ISP) الموجود على سطح Microsoft® Windows®.
- 3 اتبع الإرشادات التي تظهر على الشاشة لاستكمال الإعداد.

إن لم يكن لديك رمز مزود خدمة الإنترنت على سطح المكتب أو إذا أردت إعداد الاتصال بالإنترنت من خلال مزود خدمة إنترنت آخر، اتبع الخطوات الموجودة في القسم المناسب أدناه.

ملاحظة: إذا لم تستطع الاتصال بالإنترنت، انظر دليل *Dell Technology*. إذا استطعت الاتصال بنجاح

بالإنترنت فيما سبق، يمكن أن يكون هناك انقطاع من مقدم خدمة الإنترنت. اتصل بمزود خدمة الإنترنت (ISP) لديك للتحقق من حالة الخدمة، أو حاول الاتصال في وقت لاحق.

ملاحظة: قم بتجهيز المعلومات المتعلقة بمزود خدمة الإنترنت. إن لم يكن لديك مزود خدمة إنترنت، الجأ إلى معالج Connect to the Internet (الاتصال بالإنترنت).

نظام التشغيل® Microsoft Windows Vista

- 1 قم بحفظ وإغلاق أية ملفات مفتوحة، والخروج من أية برامج مفتوحة.
- 2 انقر فوق الزر Start (إبدأ) في نظام التشغيل Windows Vista ← Control Panel (لوحة التحكم)
- 3 ضمن **Network and Internet**، (الشبكة والإنترنت)، انقر **Connect to the Internet** (الاتصال بالإنترنت).
- 4 في إطار **Connect to the Internet** (الاتصال بالإنترنت) انقر **Broadband (PPPoE)** أو **Dial-up** حسب الطريقة التي تريد الاتصال بها:

- اختر **Broadband** (النطاق العريض) إذا أردت استخدام DSL أو مودم القمر الصناعي، أو مودم كابيل التلفزيون أو اتصال تقنية Bluetooth اللاسلكي.
- اختر **Dial-up** (اتصال عن طريق الهاتف) إذا أردت استخدام مودم الاتصال الهاتفي أو ISDN.

ملاحظة: إذا لم تعرف نوع الاتصال المطلوب تحديده، فانقر فوق **Help me choose** (ساعدني في الاختيار) أو اتصل بمزود خدمة الإنترنت (ISP) لديك.

5 اتبع التعليمات التي تظهر على الشاشة مع الاستعانة بمعلومات الإعداد التي يقدمها لك مزود الخدمة لإكمال الإعداد.

نقل المعلومات إلى كمبيوتر جديد



ملاحظة: الإرشادات الموجودة في هذا القسم هي مخصصة لأجهزة الكمبيوتر التي تعمل بنظام التشغيل Windows Vista فقط.

1 انقر فوق الزر Start (ابدأ) في Windows Vista ، ثم انقر فوق 

← **Transfer files and settings**
.Start Windows Easy Transfer

2 في مربع حوار **User Account Control** (التحكم في حساب المستخدم)، انقر فوق **Continue** (متابعة).

3 انقر فوق **Start a new transfer** (بدء نقل جديد) أو **Continue a transfer in progress** (متابعة تقدم النقل).

4 اتبع الإرشادات التي يوفرها معالج Windows Easy Transfer (النقل السهل في نظام Windows).

الإعداد السريع

المواصفات



ملاحظة: قد تختلف العروض تبعاً للمنطقة. للمزيد من المعلومات حول تهيئة جهاز الكمبيوتر الخاص بك، انقر فوق **Start** (ابدأ) ← **Help and Support** (التعليمات والدعم) وحدد الخيار الذي يتيح لك عرض معلومات حول الكمبيوتر الخاص بك.

المعالج	Vostro A840	Vostro A860
نوع المعالج	Intel® Core™ 2 Duo	Intel® Core™ 2 Duo
	Intel® Pentium™ Dual-Core Single Core و Intel® Celeron® Dual	Intel® Pentium™ Dual-Core Single Core و Intel® Celeron® Dual
ذاكرة تخزين مؤقت L1	32 كيلوبايت لكل تعليمة، ذاكرة تخزين مؤقت للبيانات سعة 32 كيلوبايت لكل مكون أساسي	32 كيلوبايت لكل تعليمة، ذاكرة تخزين مؤقت للبيانات سعة 32 كيلوبايت لكل مكون أساسي
ذاكرة تخزين مؤقت L2	512 كيلوبايت، أو 1 ميجابايت، أو 2 ميجابايت، أو 4 ميجابايت لكل مكون أساسي بناءً على الموديل	512 كيلوبايت، أو 1 ميجابايت، أو 2 ميجابايت، أو 4 ميجابايت لكل مكون أساسي بناءً على الموديل
تردد الناقل الخارجي	667 و 800 ميجاهرتز	667 و 800 ميجاهرتز

معلومات النظام	Vostro A840	Vostro A860
مجموعة الرقائق	Intel GM965 Express/ICH8M	Intel GM965 Express/ICH8M
عرض ناقل البيانات	64 بت	64 بت
عرض ناقل DRAM	نواقل 64 بت ذات قناة مزدوجة (2)	نواقل 64 بت ذات قناة مزدوجة (2)
عرض ناقل عنوان المعالج	36 بتًا	36 بتًا
EPROM فلاش	2 ميجابايت	2 ميجابايت
ناقل جرافيكس	داخلية	داخلية
ناقل PCI	32 بت	32 بت
الذاكرة	Vostro A840	Vostro A860
موصل وحدة الذاكرة	مقيسان في متناول المستخدم من النوع SODIMM	مقيسان في متناول المستخدم من النوع SODIMM
ساعات وحدة الذاكرة	512 ميجابايت و 1 جيجابايت و 2 جيجابايت بقدرة 4 جيجابايت	512 ميجابايت و 1 جيجابايت و 2 جيجابايت بقدرة 4 جيجابايت

المواصفات

Vostro A860	Vostro A840	الذاكرة (فتايع الـ)
DDR2 SODIMM	DDR2 SODIMM	نوع الذاكرة
512 ميغابايت	512 ميغابايت	الحد الأدنى للذاكرة
4 جيجا بايت	4 جيجا بايت	الحد الأقصى للذاكرة
Vostro A860	Vostro A840	المنافذ والموصلات
موصل الميكروفون وموصل سماعات الرأس/مكبرات الصوت الاستريو	موصل الميكروفون وموصل سماعات الرأس/مكبرات الصوت الاستريو	الصوت
مأخذ بطاقة PCI-E Mini-Card	مأخذ بطاقة PCI-E Mini-Card	بطاقة Mini-Card
منفذ RJ-11	منفذ RJ-11	المودم
منفذ RJ-45	منفذ RJ-45	محول الشبكة
فتحتا توصيل بأربعة سنون متوافقة مع USB 2.0	فتحتا توصيل بأربعة سنون متوافقة مع USB 2.0	USB
موصل ذو 15 فتحة	موصل ذو 15 فتحة	الفيديو
4 سنون صغيرة	4 سنون صغيرة	IEEE 1394

المواصفات

Vostro A860	Vostro A840	قارئ بطاقة الذاكرة 3 في 1
Ricoh R5C847	Ricoh 5C847	وحدة التحكم في بطاقة الذاكرة لوسائط 3 في 1
موصل البطاقة المدمجة 3 في 1	موصل البطاقة المدمجة 3 في 1	وحدة التحكم في بطاقة الذاكرة لوسائط 3 في 1
SD/SDIO/MMC	SD/SDIO/MMC	البطاقات المعتمدة
Vostro A860	Vostro A840	الاتصالات
		المودم:
الإصدار 92، مودم البيانات/الفاكس MDC	الإصدار 92، مودم البيانات/الفاكس MDC	النوع
softmodem	softmodem	وحدة التحكم
ناقل HDA	ناقل HDA	الوصلة
شبكة اتصال محلية Ethernet 10/100 على لوحة النظام	شبكة اتصال محلية Ethernet 10/100 على لوحة النظام	محور الشبكة

المواصفات

Vostro A860	Vostro A840	الاتصالات (تتابع إلى)
دعم للشبكات اللاسلكية محلية النطاق (WLAN) والتي تعمل بتقنية Bluetooth® (إذا تم شراء البطاقات الاختيارية)	دعم للشبكات اللاسلكية محلية النطاق (WLAN) والتي تعمل بتقنية Bluetooth® (إذا تم شراء البطاقات الاختيارية)	الاتصال اللاسلكي
Vostro A860	Vostro A840	الفيديو
مدمج على لوحة النظام مع أجهزة تسريع فيديو مدمج	مدمج على لوحة النظام مع أجهزة تسريع فيديو مدمج	نوع الفيديو:
Intel Extreme Graphics	Intel Extreme Graphics	ناقل البيانات
		وحدة التحكم في الفيديو
حتى 128 ميجابايت	حتى 128 ميجابايت	ذاكرة الفيديو
Vostro A860	Vostro A840	الصوت
صوت ثنائي القنوات عالي الدقة (Azalia)	صوت ثنائي القنوات عالي الدقة (Azalia)	نوع الصوت
Conexant CX20561-12Z	Conexant CX20561-12Z	وحدة التحكم بالصوت

Vostro A860	Vostro A840	الصوت (تتابع إلى)
24 بت (تناظري إلى رقمي ورقمي إلى تناظري)	24 بت (تناظري إلى رقمي ورقمي إلى تناظري)	تحويل استريو
الوصلات البينية:		
صوت داخلي عالي الدقة (Azalia) codec	صوت داخلي عالي الدقة (Azalia) codec	داخلية
موصل دخل الميكروفون، وموصل سماعات الرأس/ مكبرات الصوت	موصل دخل الميكروفون، وموصل سماعات الرأس/ مكبرات الصوت	خارجية
سماعة 4 أوم	سماعة 4 أوم	مكبر الصوت
قناة تحويل 2 واط إلى 4 أوم	قناة تحويل 2 واط إلى 4 أوم	مضخم مكبر صوت داخلي
قوائم البرامج	قوائم البرامج	عناصر التحكم بالصوت
Vostro A860	Vostro A840	الشاشة
HD	WXGA	النوع (نظام مصفوفة الألوان النشطة (TFT)
193.53 x 344.23	189.6 x 303.36	مساحة النشاط (س/ص)

المواصفات

Vostro A860	Vostro A840	الشاشة (فتابع إلى)
الأبعاد:		
209.5 مم (8.24 بوصة)	206 مم (8.11 بوصة)	الارتفاع
359.3 مم (14.14 بوصة)	320 مم (12.6 بوصة)	العرض
396.24 مم (15.6 بوصة)	358.14 مم (14.1 بوصة)	القطر
زاوية التشغيل		
0 درجة منوية (مغلق) إلى 165 درجة منوية	0 درجة منوية (مغلق) إلى 165 درجة منوية	
زاويا العرض:		
40°/40	40°/40	WXGA أفقي
30°/15	30°/15	WXGA رأسي
المسافة بين وحدات البكسل:		
0.255	0.2373	HD
استهلاك الطاقة (لوحة ذات ضوء خلفي) (النموذجي):		
بقوة 6.2 واط (بحد أقصى) بلا فقد في عاكس التيار بقوة 6.5 واط (بحد أقصى) بلا فقد في عاكس التيار		WXGA

Vostro A860	Vostro A840	لوحة المفاتيح
86 (الولايات المتحدة وكندا)؛ 87 (أوروبا)؛ 90 (اليابان)	86 (الولايات المتحدة وكندا)؛ 87 (أوروبا)؛ 90 (اليابان)	عدد المفاتيح
Kanji/AZERTY/QWERTY	Kanji/AZERTY/QWERTY	التخطيط
Vostro A860	Vostro A840	لوحة اللمس
240 حرف في البوصة	240 حرف في البوصة	دقة موضع X/Y (وضع جدول رسومات)
		الحجم:
منطقة حساسية المستشعر 73.0 مم (2.9 بوصة)	منطقة حساسية المستشعر 73.0 مم (2.9 بوصة)	العرض
مستطيل 42.9 مم (1.7 بوصة)	مستطيل 42.9 مم (1.7 بوصة)	الارتفاع
Vostro A860	Vostro A840	البطارية
أيون ليثيوم "ذكية" 6 خلايا	أيون ليثيوم "ذكية" 6 خلايا	النوع
أيون ليثيوم "ذكية" 4 خلايا	أيون ليثيوم "ذكية" 4 خلايا	

المواصفات

البطارية (متابع إلى)	Vostro A840	Vostro A860
الأبعاد:		
العمق	53.4 مم (2.10 بوصة)	53.4 مم (2.10 بوصة)
الارتفاع	20 مم (0.78 بوصة)	20 مم (0.78 بوصة)
العرض	206.2 مم (8.12 بوصة)	206.2 مم (8.12 بوصة)
الوزن	0.23 كجم (0.5 رطل)	0.23 كجم (0.5 رطل)
الجهد الكهربائي	11.1 VDC (6 خلية)	11.1 VDC (6 خلية)
	14.8 VDC (4 خلية، شريحة)	14.8 VDC (4 خلية، شريحة)
زمن الشحن (تقريباً):	4 ساعات (إذا كان الكمبيوتر مطفأً)	4 ساعات (إذا كان الكمبيوتر مطفأً)
زمن التشغيل	يتفاوت زمن تشغيل البطارية وفقاً لظروف التشغيل، وقد يتناقص بصورة ملحوظة في حالات معينة يتم فيها استهلاك الطاقة بشكل كبير. انظر دليل Dell Technology للحصول على المزيد من المعلومات.	يتفاوت زمن تشغيل البطارية وفقاً لظروف التشغيل، وقد يتناقص بصورة ملحوظة في حالات معينة يتم فيها استهلاك الطاقة بشكل كبير. انظر دليل Dell Technology للحصول على المزيد من المعلومات.
عمر البطارية (تقريباً)	300 دوائر شحن/تفريغ شحن	300 دوائر شحن/تفريغ شحن

Vostro A860	Vostro A840	البطارية (تتابع إلى)
		معدل درجة الحرارة:
0 إلى 35 درجة مئوية (32 إلى 95 درجة فهرنهايت)	0 إلى 35 درجة مئوية (32 إلى 95 درجة فهرنهايت)	أثناء التشغيل
-40 إلى 65 درجة مئوية (-40 إلى 149 درجة فهرنهايت)	-40 إلى 65 درجة مئوية (-40 إلى 149 درجة فهرنهايت)	أثناء التخزين
CR-2032	CR-2032	بطارية خلوية مصغرة
Vostro A860	Vostro A840	محوّل التيار المتردد
تيار متردد بقوة 100-240 فولت	تيار متردد بقوة 100-240 فولت	جهد الإدخال
1.5 أمبير	1.5 أمبير	تيار الإدخال (الحد الأقصى)
50-60 هرتز	50-60 هرتز	تردد الإدخال
4.34 أمبير (الحد الأقصى بمعدل نبض كل 4 ثوان)؛ 3.34 أمبير (مستمر)	4.34 أمبير (الحد الأقصى بمعدل نبض كل 4 ثوان)؛ 3.34 أمبير (مستمر)	تيار الإخراج
65 واط	65 واط	طاقة الإخراج

المواصفات

Vostro A860	Vostro A840 (متابع إلى)	محول التيار المتردد
19.5 +/- 1.0 فولت تيار مستمر	19.5 +/- 1.0 فولت تيار مستمر	جهد الإخراج المقدر
الأبعاد:		
28.2 مم (1.11 بوصة)	28.2 مم (1.11 بوصة)	الارتفاع
57.9 مم (2.28 بوصة)	57.9 مم (2.28 بوصة)	العرض
137.2 مم (5.4 بوصة)	137.2 مم (5.4 بوصة)	العمق
0.4 كجم (0.9 رطل)	0.4 كجم (0.9 رطل)	الوزن (مع الكابلات)
معدل درجة الحرارة:		
0 إلى 35 درجة مئوية (32 إلى 95 درجة فهرنهايت)	0 إلى 35 درجة مئوية (32 إلى 95 درجة فهرنهايت)	أثناء التشغيل
من -40 إلى 65 درجة مئوية (-40 إلى 149 درجة فهرنهايت)	من -40 إلى 65 درجة مئوية (-40 إلى 149 درجة فهرنهايت)	أثناء التخزين

المواصفات

الخصائص الفيزيائية	Vostro A840	Vostro A860
الارتفاع	31.1 إلى 35.6 مم (1.2 إلى 1.4 بوصة)	31.5 إلى 36.8 مم (1.24 إلى 1.44 بوصة)
العرض	340 مم (13.39 بوصة)	376 مم (14.8 بوصة)
العمق	250 مم (9.85 بوصة)	255 مم (10.03 بوصات)
الوزن (مع بطارية ذات 4 خلايا)	2.03 كجم (4.47 رطل)	2.46 كجم (5.42 رطل)
الوزن (مع بطارية 6 خلايا)	2.11 كجم (4.65 رطل)	2.54 كجم (5.59 رطل)

المواصفات البيئية	Vostro A840	Vostro A860
معدل درجة الحرارة:		
أثناء التشغيل	0 إلى 35 درجة مئوية (32 إلى 95 درجة فهرنهايت)	0 إلى 35 درجة مئوية (32 إلى 95 درجة فهرنهايت)
أثناء التخزين	-40 إلى 65 درجة مئوية (-40 إلى 149 درجة فهرنهايت)	-40 إلى 65 درجة مئوية (-40 إلى 149 درجة فهرنهايت)

المواصفات

Vostro A860	Vostro A840	المواصفات البيئية (تتابع إلى)
		الرطوبة النسبية (الحد الأقصى):
10% حتى 90% (بدون تكاثف)	10% حتى 90% (بدون تكاثف)	أثناء التشغيل
5% إلى 95% (بدون تكاثف)	5% إلى 95% (بدون تكاثف)	أثناء التخزين
		الحد الأقصى للاهتزاز (باستخدام طيف الاهتزاز العشوائي الذي يحاكي بيئة المستخدم):
0.66 جي آر إم أس	0.66 جي آر إم أس	أثناء التشغيل
1.3 GRMS	1.3 GRMS	أثناء التخزين
110 جي		الحد الأقصى للاصطدام (يُقاس ومحرك القرص الصلب في وضع الارتكاز العمودي وبذبذبة نصف جيبية زمنها 2 مللي ثانية):
110 جي	110 جي	أثناء التشغيل
163 جي	163 جي	أثناء التخزين
G2 أو أقل كما يحدد المعيار ISA-S71.04-1985	G2 أو أقل كما يحدد المعيار ISA-S71.04-1985	مستوى المواد الملوثة المحمولة جواً

المواصفات

support.dell.com للحصول على مزيد من المعلومات. إذا استمرت المشكلة اتصل بشركة Dell (راجع "الاتصال بشركة Dell" في صفحة 71).

CACHE DISABLED DUE TO FAILURE

(تعطيل ذاكرة التخزين المؤقت لحدوث خلل ما) — حدث خلل ما بذاكرة التخزين المؤقت الرئيسية الداخلية بمعالج البيانات الصغير. اتصل بشركة Dell (انظر "الاتصال بشركة Dell" في صفحة 71).

OPTICAL DRIVE CONTROLLER FAILURE

(فشل وحدة التحكم في محرك الأقراص الضوئية) —

لا يستجيب محرك الأقراص الضوئية للأوامر الصادرة من الكمبيوتر.

DATA ERROR (خطأ في البيانات) —

تعذر على محرك الأقراص الثابتة قراءة البيانات.

DECREASING AVAILABLE MEMORY

(انخفاض سعة الذاكرة المتاحة) — قد يكون هناك خلل بوحدة أو أكثر من وحدات الذاكرة، أو ربما تم تركيبها بطريقة غير صحيحة. أعد تركيب وحدات الذاكرة واستبدلها إذا لزم الأمر. انظر *Service Manual* (دليل الخدمة) على موقع الويب **support.dell.com** للحصول على مزيد من المعلومات.

استكشاف المشكلات وإصلاحها

 **تنبيه:** للحماية من احتمال حدوث صدمة كهربائية أو الفصل بسبب تحريك ريش المروحة أو الإصابات الأخرى المتوقعة، قم دائماً بفصل الكمبيوتر عن المأخذ الكهربائي قبل فتح الغطاء.

 **تنبيه:** قبل أن تبدأ العمل بداخل الكمبيوتر، يرجى قراءة معلومات الأمان الواردة مع جهاز الكمبيوتر. لمزيد من المعلومات حول أفضل ممارسات الأمان، انظر صفحة التوافق مع اللوائح على www.dell.com/regulatory_compliance

رسائل الخطأ

إذا لم تكن الرسالة مدرجة بالقائمة، فانظر المستندات الخاصة بنظام التشغيل أو البرنامج الذي كان قيد التشغيل عند ظهور الرسالة.

AUXILIARY DEVICE FAILURE (فشل الجهاز

المساعد) — ربما يكون هناك خلل في لوحة اللمس أو الماوس الخارجي. بالنسبة للماوس الخارجي، تحقق من توصيل الكبل. قم بتمكين عمل جهاز الإشارة في برنامج إعداد النظام. انظر *Service Manual* (دليل الخدمة) على موقع الويب

THE FILE BEING COPIED IS TOO LARGE FOR THE DESTINATION DRIVE

النسخ كبير الحجم للغاية بالنسبة لمحرك الأقراص المحدد) —
الملف الذي تحاول نسخه أكبر من أن يسعه القرص، أو أن القرص
ممتلئ تمامًا. حاول نسخ الملف إلى قرص مختلف أو استخدم قرصًا
ذا سعة أكبر.

A FILENAME CANNOT CONTAIN ANY OF THE FOLLOWING CHARACTERS: \ / : * ?

| < > " (اسم الملف لا يجب أن يتضمن أيًا من هذه
الأحرف: \ / : * ? < > |) — فلا تستخدم هذه الأحرف في
أسماء الملفات.

GATE A20 FAILURE (خلل في GATE A20)

ربما تكون هناك وحدة ذاكرة غير مستقرة في مكانها. أعد تركيب
وحدات الذاكرة واستبدلها إذا لزم الأمر. انظر *Service Manual*
(دليل الخدمة) على موقع الويب support.dell.com للحصول
على مزيد من المعلومات.

GENERAL FAILURE (خلل عام) — لا يمكن لنظام

التشغيل تنفيذ الأمر. عادةً ما تظهر معلومات محددة بعد هذه الر
سالة — على سبيل المثال، Printer out of paper (نفد الورق من الطابعة). اتخذ الإجراء المناسب.

DISK C: FAILED INITIALIZATION (القرص

C: فشل التهيئة) — فشلت تهيئة محرك الأقراص الثابتة. قم
بإجراء اختبارات محرك الأقراص الثابتة في *Dell Diagnostics*
(أدوات Dell التشخيصية) انظر "Dell Diagnostics" في
صفحة 44).

DRIVE NOT READY (محرك الأقراص غير

جاهز) — يتطلب التشغيل وجود محرك أقراص ثابتة في فتحة
الإضافة قبل التمكن من متابعة التشغيل. قم بتركيب محرك أقراص
ثابتة في فتحة إضافة محرك الأقراص الثابتة. انظر *Service Manual*
(دليل الخدمة) على موقع الويب
support.dell.com للحصول على مزيد من المعلومات.

ERROR READING PCMCIA CARD (خطأ في

قراءة بطاقة PCMCIA) — لا يستطيع الكمبيوتر التعرف
على بطاقة ExpressCard. أعد تركيب البطاقة أو حاول تركيب
بطاقة أخرى. انظر *Service Manual* (دليل الخدمة) على موقع
الويب support.dell.com للحصول على مزيد من المعلومات.

EXTENDED MEMORY SIZE HAS

CHANGED (تم تغيير حجم الذاكرة الممتدة) — سعة
الذاكرة المسجلة في NVRAM (ذاكرة الوصول العشوائي الثابتة) لا
تتطابق مع سعة الذاكرة المثبتة في الكمبيوتر. قم بإعادة تشغيل
الكمبيوتر. إذا عاودت رسالة الخطأ الظهور، فاتصل بشركة Dell
(انظر "الاتصال بشركة Dell" في صفحة 71).

HARD-DISK DRIVE FAILURE (خلل في محرك الأقراص الثابتة) — لا يستجيب محرك الأقراص الثابتة للأوامر الصادرة من الكمبيوتر. قم بإيقاف تشغيل الكمبيوتر، وإزالة القرص الصلب (راجع *Service Manual* على موقع support.dell.com) وقم بتمهيد الكمبيوتر من الوسائط. ثم قم بإيقاف تشغيل الكمبيوتر وأعد تركيب محرك الأقراص الثابتة ثم أعد تشغيل الكمبيوتر. إذا استمرت المشكلة في الظهور، جرب محركاً آخر. قم بإجراء اختبارات محرك الأقراص الثابتة في Dell Diagnostics (أدوات Dell التشخيصية) (انظر "Dell Diagnostics" في صفحة 44).

HARD-DISK DRIVE READ FAILURE (فشل في قراءة محرك الأقراص الثابتة) — قد يكون محرك الأقراص الثابتة معيباً. قم بإيقاف تشغيل الكمبيوتر، وإزالة القرص الصلب (راجع *Service Manual* على موقع support.dell.com) وقم بتمهيد الكمبيوتر باستخدام الوسائط. ثم قم بإيقاف تشغيل الكمبيوتر وأعد تركيب محرك الأقراص الثابتة ثم أعد تشغيل الكمبيوتر. إذا استمرت المشكلة في الظهور، جرب محركاً آخر. قم بإجراء اختبارات محرك الأقراص الثابتة في Dell Diagnostics (أدوات Dell التشخيصية) (انظر "Dell Diagnostics" في صفحة 44).

INSERT BOOTABLE MEDIA (أدخل وسائط قابلة للتمهيد) — يحاول نظام التشغيل بدء التشغيل من قرص لا يمكن بدء التشغيل منه. أدخل وسائط قابلة للتمهيد.

HARD-DISK DRIVE CONFIGURATION ERROR (خطأ في تهيئة محرك الأقراص الثابتة) — لا يمكن للكمبيوتر تحديد نوع محرك الأقراص. قم بإيقاف تشغيل الكمبيوتر، وإزالة القرص الصلب (راجع *Service Manual* على موقع support.dell.com) وقم بتمهيد الكمبيوتر من الوسائط. ثم قم بإيقاف تشغيل الكمبيوتر وأعد تركيب محرك الأقراص الثابتة ثم أعد تشغيل الكمبيوتر. قم بإجراء اختبارات محرك الأقراص الثابتة في Dell Diagnostics (أدوات Dell التشخيصية) (انظر "Dell Diagnostics" في صفحة 44).

HARD-DISK DRIVE CONTROLLER FAILURE 0 (فشل وحدة التحكم في محرك الأقراص الثابتة 0) — لا يستجيب محرك الأقراص الثابتة للأوامر الصادرة من الكمبيوتر. قم بإيقاف تشغيل الكمبيوتر، وإزالة القرص الصلب (راجع *Service Manual* على موقع support.dell.com) وقم بتمهيد الكمبيوتر من الوسائط. ثم قم بإيقاف تشغيل الكمبيوتر وأعد تركيب محرك الأقراص الثابتة ثم أعد تشغيل الكمبيوتر. إذا استمرت المشكلة في الظهور، جرب محركاً آخر. قم بإجراء اختبارات محرك الأقراص الثابتة في Dell Diagnostics (أدوات Dell التشخيصية) (انظر "Dell Diagnostics" في صفحة 44).

KEYBOARD DATA LINE FAILURE (فشل في
خط بيانات لوحة المفاتيح) — بالنسبة للوحات المفاتيح
الخارجية، تحقق من توصيل الكابل. قم بإجراء اختبار Keyboard
Controller (وحدة التحكم في لوحة المفاتيح) في Dell
Diagnostics (أدوات Dell التشخيصية) (انظر "Dell
Diagnostics" في صفحة 44).

KEYBOARD STUCK KEY FAILURE (فشل
بسبب التصاق مفاتيح لوحة المفاتيح) — بالنسبة للوحات
المفاتيح الخارجية أو لوحات المفاتيح الرقمية الخارجية، قم بفحص
توصيل الكابلات. أعد تشغيل الكمبيوتر وتجنب ملامسة لوحة المفاتيح
أو المفاتيح أثناء إجراء التمهيد. قم بإجراء اختبار Stuck Key
Diagnostics (التصاق المفاتيح) في Dell (أدوات Dell
التشخيصية) (انظر "Dell Diagnostics" في صفحة 44).

**MEMORY ADDRESS LINE FAILURE,
READ VALUE EXPECTING VALUE** (فشل خط
عنوان الذاكرة عند العنوان وقيمة توقع قيمة القراءة) —
قد تكون وحدة الذاكرة تالفة أو غير مستقرة في مكانها بشكل صحيح.
أعد تركيب وحدات الذاكرة واستبدالها إذا لزم الأمر. انظر
Service Manual (دليل الخدمة) على موقع الويب
support.dell.com للحصول على مزيد من المعلومات.

**INVALID CONFIGURATION
INFORMATION-PLEASE RUN SYSTEM
SETUP PROGRAM** (معلومات تهيئة غير صالحة —
يرجى تشغيل برنامج إعداد النظام) — معلومات تهيئة النظام لا
تطابق معلومات تهيئة الأجهزة. غالبًا ما تظهر هذه الرسالة بعد
تركيب وحدة ذاكرة. قم بتصحيح الخيارات المناسبة في برنامج إعداد
النظام. انظر *Service Manual* (دليل الخدمة) على موقع الويب
support.dell.com للحصول على مزيد من المعلومات.

KEYBOARD CLOCK LINE FAILURE (فشل في
خط ساعة لوحة المفاتيح) — بالنسبة للوحات المفاتيح الخارجية،
تحقق من توصيل الكابل. قم بإجراء اختبار Keyboard
Controller (وحدة التحكم في لوحة المفاتيح) في Dell
Diagnostics (أدوات Dell التشخيصية) (انظر "Dell
Diagnostics" في صفحة 44).

KEYBOARD CONTROLLER FAILURE (خلل
بوحدات التحكم في لوحة المفاتيح) — بالنسبة للوحات المفاتيح
الخارجية، تحقق من توصيل الكابل. أعد تشغيل الكمبيوتر وتجنب
لامسة لوحة المفاتيح أو الماوس أثناء إجراء التمهيد. قم بإجراء
اختبار Keyboard Controller (وحدة التحكم في لوحة المفاتيح)
في Dell Diagnostics (أدوات Dell التشخيصية) (انظر "Dell
Diagnostics" في صفحة 44).

MEMORY ODD/EVEN LOGIC FAILURE AT ADDRESS, READ VALUE EXPECTING

VALUE (فشل المنطق الفردي/المزدوج للذاكرة عند العنوان وقيمة توقع قيمة القراءة) — قد تكون وحدة الذاكرة تالفة أو غير مستقرة في مكانها بشكل صحيح. أعد تركيب وحدات الذاكرة واستبدالها إذا لزم الأمر. انظر *Service Manual* (دليل الخدمة) على موقع الويب support.dell.com للحصول على مزيد من المعلومات.

MEMORY WRITE/READ FAILURE AT ADDRESS, READ VALUE EXPECTING

VALUE (فشل قراءة/كتابة الذاكرة عند العنوان وقيمة القراءة تنتظر القيمة) — قد تكون وحدة الذاكرة تالفة أو غير مستقرة في مكانها بشكل صحيح. أعد تركيب وحدات الذاكرة واستبدالها إذا لزم الأمر. انظر *Service Manual* (دليل الخدمة) على موقع الويب support.dell.com للحصول على مزيد من المعلومات.

NO BOOT DEVICE AVAILABLE (لا يوجد جهاز

تمهيد متاحاً) — لم يتمكن الكمبيوتر من العثور على محرك الأقراص الثابتة. إذا كان محرك الأقراص الثابتة هو جهاز التمهيد الخاص بك، فتأكد من تركيب المحرك واستقراره في مكانه بشكل صحيح وتقسيمه كجهاز تمهيد.

MEMORY ALLOCATION ERROR (خطأ في

تخصيص الذاكرة) — البرنامج الذي تحاول تشغيله يتعارض مع نظام التشغيل أو مع برنامج آخر أو أداة مساعدة أخرى. قم بإيقاف تشغيل الكمبيوتر، وانتظر 30 ثانية، ثم أعد تشغيله. حاول تشغيل البرنامج مرة أخرى. إذا استمر ظهور رسالة الخطأ، راجع وثائق البرنامج.

MEMORY DATA LINE FAILURE AT ADDRESS, READ VALUE EXPECTING

VALUE (فشل خط بيانات الذاكرة عند العنوان، وقيمة القراءة تنتظر القيمة) — قد تكون وحدة الذاكرة تالفة أو غير مستقرة في مكانها بشكل صحيح. أعد تركيب وحدات الذاكرة واستبدالها إذا لزم الأمر. انظر *Service Manual* (دليل الخدمة) على موقع الويب support.dell.com للحصول على مزيد من المعلومات.

MEMORY DOUBLE WORD LOGIC

FAILURE AT ADDRESS, READ VALUE EXPECTING VALUE

(فشل منطق كلمات الذاكرة المزدوج عند العنوان وقيمة توقع قيمة القراءة) — قد تكون وحدة الذاكرة تالفة أو غير مستقرة في مكانها بشكل صحيح. أعد تركيب وحدات الذاكرة واستبدالها إذا لزم الأمر. انظر *Service Manual* (دليل الخدمة) على موقع الويب support.dell.com للحصول على مزيد من المعلومات.

OPTIONAL ROM BAD CHECKSUM (مجموع اختياري غير صحيح لذاكرة ROM (القراءة فقط) الاختيارية) — حدث عطل بذاكرة ROM (القراءة فقط) الاختيارية. اتصل بشركة Dell (انظر "الاتصال بشركة Dell" في صفحة 71).

A REQUIRED .DLL FILE WAS NOT FOUND (لم يتم العثور على ملف DLL مطلوب) — فقد البرنامج الذي تحاول فتحه أحد الملفات الضرورية. قم بإزالة البرنامج ثم إعادة تثبيته.

- 1 انقر فوق الزر **Start** (ابدأ) في نظام التشغيل Windows Vista ← **Control Panel** (لوحة التحكم) ← **Programs and Features** (البرامج والميزات). حدد البرنامج الذي تريد إزالته.
- 2 انقر فوق **Uninstall** (إزالة التثبيت).
- 3 انظر وتائق المنتج الخاصة بإرشادات التثبيت وأعد تثبيت البرنامج.

SECTOR NOT FOUND (لم يتم العثور على القطاع) — تعذر على نظام التشغيل تحديد موقع قطاع على القرص الصلب. وقد يكون لديك قطاع به خلل أو نظام FAT تالف على القرص الصلب. قم بتشغيل الأداة المساعدة لفحص الأخطاء من

NO BOOT SECTOR ON HARD DRIVE (لا يوجد قطاع تمهيد على محرك الأقراص الثابتة) — ربما يكون نظام التشغيل تالفاً. اتصل بشركة Dell (انظر "الاتصال بشركة Dell" في صفحة 71).

NO TIMER TICK INTERRUPT (عدم وجود توقف لمؤشر الوقت) — ربما يوجد قصور في إحدى الشرائح المثبتة على لوحة النظام. قم بإجراء اختبارات System Set (إعداد النظام) في Dell Diagnostics (أدوات Dell التشخيصية) (انظر "Dell Diagnostics" في صفحة 44).

NOT ENOUGH MEMORY OR RESOURCES. EXIT SOME PROGRAMS AND TRY AGAIN (لا توجد ذاكرة أو موارد أخرى. قم بإنهاء بعض البرامج والمحاولة مرة أخرى) — لقد قمت بتشغيل عدة برامج في آن واحد. عليك بإغلاق جميع الإطارات وفتح البرنامج الذي ترغب في استخدامه فقط.

OPERATING SYSTEM NOT FOUND (لم يتم العثور على نظام التشغيل) — أعد تركيب محرك الأقراص الثابتة (انظر *Service Manual* (دليل الخدمة) على موقع الويب support.dell.com). إذا استمرت المشكلة اتصل بشركة Dell (راجع "الاتصال بشركة Dell" في صفحة 71).

TIME-OF-DAY CLOCK STOPPED (توقف

ساعة تحديد الوقت) — البطارية الخلفية المصغرة التي تدعم إعدادات تهيئة النظام قد تحتاج لاستبدالها. قم بتوصيل الكمبيوتر بأخذ تيار كهربى لشحن البطارية. إذا استمرت المشكلة اتصل بشركة Dell (راجع "الاتصال بشركة Dell" في صفحة 71).

TIME-OF-DAY NOT SET-PLEASE RUN

THE SYSTEM SETUP PROGRAM (لم يتم ضبط

الوقت، الرجاء تشغيل برنامج إعداد النظام) — لا يتوافق الوقت أو التاريخ المخزن في برنامج إعداد النظام مع ساعة النظام.

قم بتصحيح الإعدادات الخاصة بخيارات **Date** (التاريخ) و **Time** (الوقت). انظر *Service Manual* (دليل الخدمة) على موقع الويب support.dell.com للحصول على مزيد من المعلومات.

TIMER CHIP COUNTER 2 FAILED (فشل عداد

شريحة المؤقت 2) — ربما يوجد قصور في إحدى الشرائح

المثبتة على لوحة النظام. قم بإجراء اختبارات **System Set** (إعداد النظام) في **Dell Diagnostics** (أدوات Dell التشخيصية) (انظر "Dell Diagnostics" في صفحة 44).

UNEXPECTED INTERRUPT IN

PROTECTED MODE (حدثت مقاطعة غير متوقعة في

الوضع المحمي) — قد يكون هناك قصور بوحدة التحكم في لوحة المفاتيح، أو ربما توجد وحدة ذاكرة غير مستقرة في مكانها. قم بإجراء اختبارات **System Memory** (ذاكرة النظام) واختبار

Windows لفحص بنية الملف الموجود على محرك الأقراص الثابتة. انظر **Windows Help and Support** (التعليمات والدعم بنظام Windows) للحصول على الإرشادات (انقر فوق **Start** (ابدأ) ← **Help and Support** (التعليمات والدعم)). إذا كان هناك عدد كبير من القطاعات المعيبة، فقم بإنشاء نسخة احتياطية من البيانات (إن أمكن ذلك)، ثم أعد تهيئة محرك الأقراص الثابتة.

SEEK ERROR (خطأ في البحث) — يتعذر على نظام

التشغيل العثور على مسار محدد على محرك الأقراص الثابتة.

SHUTDOWN FAILURE (فشل في إيقاف

التشغيل) — ربما يوجد قصور في إحدى الشرائح المثبتة على لوحة النظام. قم بإجراء اختبارات **System Set** (إعداد النظام) في **Dell Diagnostics** (أدوات Dell التشخيصية) (انظر "Dell Diagnostics" في صفحة 44).

TIME-OF-DAY CLOCK LOST POWER

(فقد الطاقة في ساعة تحديد الوقت) — إعدادات تهيئة النظام تالفة. قم بتوصيل الكمبيوتر بأخذ تيار كهربى لشحن البطارية. إذا استمرت المشكلة، حاول استعادة البيانات عن طريق الدخول إلى برنامج إعداد النظام، ثم الخروج من البرنامج في الحال (انظر *Manual Service* على الموقع support.dell.com). إذا عادت الرسالة إلى الظهور مرة أخرى، فاتصل بشركة Dell (انظر "الاتصال بشركة Dell" في صفحة 71).

DELL TECHNICAL SUPPORT (فشلت محاولات سابقة عند تمهيد هذا النظام عند نقطة المراجعة [NNNN]). للمساعدة على حل هذه المشكلة، الرجاء ملاحظة نقطة المراجعة هذه والاتصال بقسم الدعم الفني التابع لشركة (DELL) — فشل الكمبيوتر في استكمال إجراءات بدء التشغيل ثلاث مرات متتالية بسبب نفس الخطأ (انظر "الاتصال بشركة Dell" في صفحة 71 للحصول على المساعدة).

CMOS CHECKSUM ERROR (خطأ في المجموع الاختباري لـ CMOS) — عطل محتمل في لوحة النظام أو انخفاض مستوى شحن بطارية ساعة الوقت الحقيقي RTC. قم باستبدال البطارية. انظر *Service Manual* (دليل الخدمة) على موقع الويب support.dell.com أو انظر "الاتصال بشركة Dell" في صفحة 71 للحصول على المساعدة.

CPU FAN FAILURE (خلل في مروحة وحدة المعالجة المركزية) — خلل في مروحة المعالج. قم باستبدال مروحة المعالج. انظر *Service Manual* (دليل الخدمة) على موقع الويب support.dell.com.

Keyboard Controller (وحدة التحكم في لوحة المفاتيح) في Dell Diagnostics (أدوات Dell التشخيصية) (انظر "Dell Diagnostics" في صفحة 44).

X:\ IS NOT ACCESSIBLE. THE DEVICE IS NOT READY (يتعذر الوصول إلى X:\ الجهاز غير جاهز) — أدخل قرصًا في محرك الأقراص وأعد المحاولة.

WARNING: BATTERY IS CRITICALLY LOW (تحذير: مستوى شحن البطارية منخفض للغاية) — أوشك شحن البطارية على النفاد. استبدل البطارية أو قم بتوصيل الكمبيوتر بمأخذ تيار كهربائي؛ أو قم بتنشيط وضع الإسبات أو إيقاف تشغيل الكمبيوتر.

رسائل النظام

 **ملاحظة:** إذا لم تكن الرسالة التي ظهرت أمامك مدرجة في الجدول، فانظر إلى المراجع الخاصة بنظام التشغيل أو البرنامج الذي كان قيد التشغيل عند ظهور الرسالة.

ALERT! PREVIOUS ATTEMPTS AT BOOTING THIS SYSTEM HAVE FAILED AT CHECKPOINT [NNNN]. FOR HELP IN RESOLVING THIS PROBLEM, PLEASE NOTE THIS CHECKPOINT AND CONTACT

استكشاف المشكلات وإصلاحها

- ادخل إلى إعداد النظام وتأكد من صحة معلومات تسلسل التمهيد، انظر *Service Manual* (دليل الخدمة) على موقع الويب (support.dell.com).
- **NO TIMER TICK INTERRUPT** (عدم وجود توقف لمؤشر الموقت) — ربما يوجد قصور في إحدى الشرائح المثبتة على لوحة النظام، أو هناك خلل في لوحة النظام (انظر "الاتصال بشركة Dell" في صفحة 71 للحصول على المساعدة).
- **USB OVER CURRENT ERROR** (خطأ زيادة شدة التيار بجهاز USB) — افصل جهاز USB. استخدم مصدر طاقة خارجيًا لجهاز USB.

NOTICE – HARD DRIVE SELF MONITORING SYSTEM HAS REPORTED THAT A PARAMETER HAS EXCEEDED ITS NORMAL OPERATING RANGE. DELL RECOMMENDS THAT YOU BACK UP YOUR DATA REGULARLY. A PARAMETER OUT OF RANGE MAY OR MAY NOT INDICATE A POTENTIAL HARD DRIVE PROBLEM (إشعار - قام نظام المراقبة الذاتية في القرص الصلب باكتشاف معامل قد تجاوز معدل التشغيل الطبيعي. ننصح شركة DELL بأن تقوم بعمل نسخة احتياطية لبياناتك بشكل منتظم. إشعار - أوضح نظام المراقبة الذاتية

- **HARD-DISK DRIVE FAILURE** (خلل في محرك الأقراص الثابتة) — حدث خلل محتمل في محرك الأقراص الثابتة أثناء إجراء الاختبار الذاتي لبدء التشغيل (POST) على محرك الأقراص الثابتة. قم بفحص الكابلات أو تبديل الأقراص الثابتة أو انظر "الاتصال بشركة Dell" في صفحة 71 للحصول على المساعدة.
- **HARD-DISK DRIVE READ FAILURE** (فشل في قراءة محرك الأقراص الثابتة) — حدث خلل محتمل في محرك الأقراص الثابتة أثناء اختبار بدء تشغيل محرك الأقراص الثابتة (انظر "الاتصال بشركة Dell" في صفحة 71 للحصول على المساعدة).

KEYBOARD FAILURE (خلل في لوحة المفاتيح) — حدث خلل في لوحة المفاتيح أو أن كابل لوحة المفاتيح غير مثبت بإحكام.

NO BOOT DEVICE AVAILABLE (لا يوجد جهاز تمهيد متاح) — لا يوجد قسم قابل للتمهيد على محرك الأقراص الثابتة أو أن كابل محرك الأقراص الثابتة غير مثبت بإحكام أو لا يوجد جهاز قابل للتمهيد.

- إذا كان محرك الأقراص الثابتة هو جهاز التمهيد المستخدم، فتأكد من توصيل الكابلات وتركيب محرك الأقراص بشكل صحيح وتقسيمه كجهاز تمهيد.

Dell Diagnostics



تنبيه: قبل أن تبدأ العمل بداخل الكمبيوتر، يرجى قراءة معلومات الأمان الواردة مع جهاز الكمبيوتر. لمزيد من المعلومات حول أفضل ممارسات الأمان، انظر صفحة التوافق مع اللوائح على

www.dell.com/regulatory_compliance

متى ينبغي استخدام Dell Diagnostics (أدوات Dell التشخيصية)

إذا واجهت أية مشكلة في الكمبيوتر، فعليك بإجراء الفحوصات الموضحة في Lockups and Software Problems (مشكلات عدم الاستجابة والبرامج) (انظر "مشكلات البرامج وعدم الاستجابة" في صفحة 49) وقم بتشغيل Dell Diagnostics (أدوات Dell التشخيصية) قبل الاتصال بشركة Dell للحصول على المساعدة الفنية.

يوصى بطباعة هذه الإجراءات قبل الشروع في الفحص.

إشعار: تعمل Dell Diagnostics (أدوات Dell التشخيصية) على أجهزة كمبيوتر Dell فقط.

لمحرك الأقراص الثابتة أن إحدى المعلمات قد تجاوزت معدل التشغيل الطبيعي لها. توصي DELL بإنشاء نسخ احتياطية من بياناتك بشكل منتظم. فقد تشير المعلمة التي تتجاوز نطاق تشغيلها أو لا تشير إلى وجود مشكلة محتملة في محرك الأقراص الثابتة) — خطأ S.M.A.R.T، قد يكون هناك خلل بمحرك الأقراص الثابتة.

استكشاف أخطاء البرامج والأجهزة وإصلاحها

إذا لم يتم اكتشاف أحد الأجهزة أثناء إعداد نظام التشغيل أو إذا تم اكتشافه لكن تمت تهيئته بشكل غير صحيح، فيمكنك استخدام Hardware Troubleshooter (أداة استكشاف أخطاء الأجهزة وإصلاحها) لحل مشكلة عدم التوافق.

لبدء تشغيل أداة استكشاف أخطاء الأجهزة وإصلاحها:

- 1 انقر فوق الزر Start (ابدأ) في النظام Windows Vista، ثم انقر فوق **Help and Support** (التعليمات والدعم).
- 2 اكتب hardware troubleshooter (أداة استكشاف أخطاء الأجهزة وإصلاحها) في حقل البحث واضغط على المفتاح <Enter> لبدء البحث.
- 3 في نتائج البحث، حدد الخيار الذي يقدم أفضل وصف للمشكلة واتبع باقي خطوات استكشاف الأخطاء وإصلاحها.

 **ملاحظة:** إذا استمر الانتظار لفترة طويلة لحين ظهور شعار نظام التشغيل، فتابع الانتظار حتى ترى سطح مكتب Microsoft® Windows®، ثم أوقف تشغيل الكمبيوتر وإعادة المحاولة.

 **ملاحظة:** إذا ظهرت رسالة تفيدك بتعذر العثور على قسم أداة التشخيص، فقم بتشغيل Dell Diagnostics من وسائط Drivers and Utilities (برامج التشغيل والأدوات المساعدة).

4 اضغط على أي مفتاح لبدء Dell Diagnostics من قسم أداة التشخيص المساعدة على محرك الأقراص الثابتة واتبع الإرشادات التي تظهر على الشاشة.

 **ملاحظة:** تعتبر وسائط Drivers and Utilities (برامج التشغيل والأدوات المساعدة) اختيارية وقد لا يتم شحنها مع جهاز الكمبيوتر الخاص بك.

انظر Service Manual (دليل الخدمة) على موقع الويب support.dell.com لعرض معلومات تهيئة الكمبيوتر الخاص بك والتأكد من ظهور الجهاز الذي ترغب في اختياره في برنامج إعداد النظام وضمن نشاطه كذلك. يمكنك تشغيل Dell Diagnostics (أدوات Dell التشخيصية) من محرك الأقراص الثابتة أو من وسائط Drivers and Utilities (برامج التشغيل والأدوات المساعدة) من Dell.

بدء تشغيل Dell Diagnostics من محرك الأقراص الثابتة

 **ملاحظة:** إذا تعذر على الكمبيوتر عرض صورة الشاشة، فانظر "الاتصال بشركة Dell" في صفحة 71.

- 1 تأكد من توصيل الكمبيوتر بأخذ تيار كهربائي يعمل بكفاءة.
- 2 قم بتشغيل (أو إعادة تشغيل) الكمبيوتر.
- 3 عند ظهور شعار DELL™، اضغط على <F12> على الفور. حدد Diagnostics (تشخيص) من القائمة "ابدا"، ثم اضغط على المفتاح <Enter>.

5 اكتب الرقم 1 لبدء تشغيل قائمة القرص المضغوط واضغط على المفتاح <Enter> للمتابعة.

6 اختر **Run the 32 Bit Dell Diagnostics** (تشغيل 32 Bit Dell Diagnostics) من القائمة المرفقة. في حالة ظهور عدة إصدارات في القائمة، اختر الإصدار المناسب للكمبيوتر الخاص بك.

7 عندما تظهر **Main Menu** (القائمة الرئيسية) لبرنامج Diagnostics Dell، حدد الاختبار الذي تريد تشغيله واتبع الإرشادات التي تظهر على الشاشة.

تلميحات استكشاف الأخطاء وإصلاحها

اتبع النصائح التالية عند استكشاف مشكلات الكمبيوتر وإصلاحها:

- إذا كنت قد قمت بإضافة جزء أو إزالته قبل ظهور المشكلة، فقم بمراجعة إجراءات التركيب وتأكد من تركيب هذا الجزء بشكل صحيح (انظر *Service Manual* (دليل الخدمة) على موقع الويب support.dell.com).
- إذا لم يعمل أحد الأجهزة، فتأكد من توصيله بشكل صحيح.
- في حالة ظهور رسالة خطأ على الشاشة، قم بتدوين الرسالة على نحو دقيق. قد تساعد هذه الرسالة مسؤولي الدعم على تشخيص المشكلة (المشكلات) وإصلاحها.
- في حالة ظهور رسالة خطأ في أحد البرامج، راجع وثائق ذلك البرنامج.

تشغيل Drivers and Utilities (برامج التشغيل والأدوات المساعدة)

1 أدخل وسائط **Drivers and Utilities** (برامج التشغيل والأدوات المساعدة).

2 أوقف تشغيل الكمبيوتر ثم أعد تشغيله. عند ظهور شعار DELL، اضغط على المفتاح <F12> على الفور.



ملاحظة: إذا استمر الانتظار لفترة طويلة لحين ظهور شعار نظام التشغيل، فتابع الانتظار حتى ترى سطح مكتب Microsoft® Windows، وبعد ذلك أوقف تشغيل الكمبيوتر وأعد المحاولة.



ملاحظة: تقوم الخطوات التالية بتغيير تتابع التمهيد لمرّة واحدة فقط. وفي المرّة التالية لبدء التشغيل، يتم بدء تشغيل الكمبيوتر تبعاً للأجهزة المحددة في برنامج إعداد النظام.

- 3 عند ظهور قائمة جهاز التمهيد، قم بتمييز **CD/DVD/CD-RW** واضغط على <Enter>.
- 4 حدد الخيار **Boot from CD-ROM** (التمهيد من محرك الأقراص المضغوطة) من القائمة التي تظهر واضغط على المفتاح <Enter>.

استكشاف المشكلات وإصلاحها

إذا كان مصباح الطاقة مطفأ — الكمبيوتر في وضع إيقاف التشغيل أو لا يتلقى طاقة.

- أعد تثبيت كابل الطاقة في موصل الطاقة الموجود في الجانب الخلفي من الكمبيوتر والمأخذ الكهربائي.
- تجاوز شرائح الطاقة وكابلات التمديد وغيرها من أجهزة حماية الطاقة للتحقق من أن الكمبيوتر يبدأ التشغيل بشكل صحيح.
- تأكد من توصيل أي شرائح طاقة مستخدمة بمأخذ كهربائي وفي وضع التشغيل.
- تأكد من عمل مأخذ التيار الكهربائي وذلك باختباره مع جهاز آخر، على سبيل المثال أحد المصابيح.
- تأكد من أن كابل الطاقة الرئيسي وكابل اللوحة الأمامية متصلان بلوحة النظام بشكل محكم (انظر دليل الخدمة على موقع support.dell.com).



ملاحظة: تمت كتابة الإجراءات المذكورة في هذا المستند للعرض الافتراضي في Windows، لذلك قد لا تنطبق إذا قمت بضبط كمبيوتر Dell على عرض Windows Classic (Windows الكلاسيكي).

مشكلات الطاقة



تنبيه: قبل أن تبدأ العمل بداخل الكمبيوتر، يرجى قراءة معلومات الأمان الواردة مع جهاز الكمبيوتر. لمزيد من المعلومات حول أفضل ممارسات الأمان، انظر صفحة التوافق مع اللوائح على www.dell.com/regulatory_compliance

إذا كان مصباح الطاقة يضيء باللون الأزرق والكمبيوتر لا يستجيب —

- تأكد من توصيل الشاشة ومن تشغيلها.

إذا كان مصباح الطاقة يومض باللون الأزرق — الكمبيوتر في وضع الانتظار. اضغط على أي مفتاح في لوحة المفاتيح، أو اضغط على زر الطاقة لاستئناف التشغيل العادي.

إذا كان مصباح الطاقة يومض باللون الكهرماني — يتلقى الكمبيوتر تياراً كهربائياً، قد يكون هناك خلل في أحد الأجهزة أو قد لا يكون مثبتاً بشكل صحيح.

- قم بإزالة كل وحدات الذاكرة ثم إعادة تثبيتها (راجع دليل الخدمة على موقع support.dell.com).
- قم بإزالة أية بطاقات تمديد، بما في ذلك بطاقات الرسومات وإعادة تثبيتها (راجع دليل الخدمة على موقع support.dell.com).

إذا كان مصباح الطاقة يضيء بلون كهرماني ثابت — توجد مشكلة في الطاقة، قد يكون هناك خلل في أحد الأجهزة أو قد لا يكون مثبتاً بشكل صحيح.

- تأكد من أن كابل طاقة المعالج متصل بإحكام بموصل طاقة لوحة النظام (راجع دليل الخدمة على موقع support.dell.com).

- تأكد من أن كابل الطاقة الرئيسي وكابل اللوحة الأمامية متصلان بلوحة النظام بشكل محكم (انظر دليل الخدمة على موقع support.dell.com).

إزالة التداخل — تتمثل بعض الأسباب المحتملة للتداخل في:

- كابلات تمديد الطاقة ولوحة المفاتيح والماوس
- اتصال العديد من الأجهزة المتصلة بنفس شريحة الطاقة
- اتصال العديد من شرائح الطاقة بنفس المأخذ الكهربائي

مشاكل الذاكرة



تنبيه: قبل أن تبدأ العمل بداخل الكمبيوتر، يرجى قراءة معلومات الأمان الواردة مع جهاز الكمبيوتر. لمزيد من المعلومات حول أفضل ممارسات الأمان، انظر صفحة التوافق مع اللوائح على www.dell.com/regulatory_compliance

إذا تلقت رسالة تشير إلى عدم وجود مساحة كافية بالذاكرة —

- قم بحفظ أية ملفات مفتوحة وإغلاقها وإنهاء أية برامج مفتوحة لا تستخدمها، وذلك لترى هل عالج هذا الإجراء المشكلة أم لا.

مشكلات البرامج وعدم الاستجابة

- ⚠️ **تنبيه:** قبل أن تبدأ العمل بداخل الكمبيوتر، يرجى قراءة معلومات الأمان الواردة مع جهاز الكمبيوتر. لمزيد من المعلومات حول أفضل ممارسات الأمان، انظر صفحة المتوافق مع اللوائح على www.dell.com/regulatory_compliance

تعذر بدء تشغيل الكمبيوتر

تأكد من اتصال كابل الطاقة بالكمبيوتر وبمأخذ التيار الكهربائي بإحكام

توقف الكمبيوتر عن الاستجابة

- ⏪ **إشعار:** قد تفقد البيانات إذا لم تتمكن من إيقاف تشغيل نظام التشغيل.

أوقف تشغيل الكمبيوتر — إذا لم تتمكن من الحصول على استجابة بالضغط على مفتاح في لوحة المفاتيح أو تحريك الماوس، فاضغط مع الاستمرار على زر التشغيل من 8 إلى 10 ثوان على الأقل (حتى يتوقف الكمبيوتر عن العمل)، ثم قم بإعادة تشغيل الكمبيوتر.

- انظر وثائق البرنامج لمعرفة الحد الأدنى من متطلبات الذاكرة. إذا لزم الأمر، قم بتهيئة ذاكرة إضافية (راجع دليل الخدمة على موقع support.dell.com).
- قم بإعادة تركيب وحدات الذاكرة (راجع دليل الخدمة على موقع support.dell.com) لضمان اتصال الكمبيوتر بالذاكرة بنجاح.
- تشغيل Dell Diagnostics (انظر "Dell Diagnostics" في صفحة 44).

إذا واجهت أي مشاكل أخرى بالذاكرة —

- قم بإعادة تركيب وحدات الذاكرة (راجع دليل الخدمة على موقع support.dell.com) لضمان اتصال الكمبيوتر بالذاكرة بنجاح.
- تأكد من اتباع إرشادات تهيئة الذاكرة (راجع دليل الخدمة على العنوان support.dell.com).
- تأكد من أن الذاكرة التي تستخدمها مدعومة من الكمبيوتر الخاص بك. لمزيد من المعلومات حول نوع الذاكرة المدعومة من الكمبيوتر، انظر "الذاكرة" في صفحة 22.
- تشغيل Dell Diagnostics (انظر "Dell Diagnostics" في صفحة 44).

توقف أحد البرامج عن الاستجابة

قم بإنهاء البرنامج —

- 1 اضغط على <Ctrl><Shift><Esc> في نفس الوقت للوصول إلى Task Manager (إدارة المهام) وانقر فوق علامة تبويب **Applications** (تطبيقات).
- 2 انقر لتحديد البرنامج الذي لم يعد يستجيب وانقر فوق **End Task** (إنهاء المهمة).

تعطل أحد البرامج بشكل متكرر



ملاحظة: تشمل معظم البرامج على إرشادات للتثبيت في الوثائق الخاصة بها أو الوسائط (CD أو DVD).

تحقق من وثائق البرنامج — إذا لزم الأمر، قم بإلغاء تثبيت البرنامج وإعادة تثبيته مرة أخرى.

يتم تصميم أي برنامج ليتوافق مع نظام تشغيل **Microsoft® Windows®** سابق

تشغيل PROGRAM COMPATIBILITY WIZARD

(معالج توافق البرامج) —

يقوم Program Compatibility Wizard (معالج توافق البرامج) بتهيئة البرنامج بحيث يتم تشغيله في بيئة مشابهة لبيئات أنظمة التشغيل الأخرى بخلاف Windows Vista.

1 انقر فوق **Start** (ابتداءً)  ← **Control Panel**

(لوحة التحكم) ← **Programs** (البرامج) ← **Use**

older program with this version of an Windows (استخدام برنامج أقدم مع هذا الإصدار من نظام التشغيل Windows).

2 في شاشة الترحيب انقر فوق **Next** (التالي).

3 اتبع الإرشادات التي تظهر على الشاشة.

تظهر شاشة زرقاء ثابتة

أوقف تشغيل الكمبيوتر — إذا لم تتمكن من الحصول على استجابة بالضغط على مفتاح في لوحة المفاتيح أو تحريك الماوس، فاضغط مع الاستمرار على زر التشغيل من 8 إلى 10 ثوان على الأقل (حتى يتوقف الكمبيوتر عن العمل)، ثم قم بإعادة تشغيل الكمبيوتر.

خدمة التحديث الفني من Dell

تقدم "خدمة التحديث الفني من Dell" إشعاراً مسبقاً بالبريد الإلكتروني حول تحديثات البرامج والأجهزة للكمبيوتر لديك. وهذه الخدمة مجانية ويمكنك تخصيصها بالنسبة للمحتويات والتنسيق وعدد مرات استلام الإشعارات.

للتسجيل في "خدمة التحديث الفني من Dell"؛ تفضل بزيارة الموقع support.dell.com/technicalupdate.

Dell Support Center (مركز الدعم التابع لشركة Dell)

يساعدك Dell Support Center (مركز الدعم التابع لشركة Dell) في الحصول على معلومات الخدمة والدعم والمعلومات الخاصة بالنظام التي تحتاج. للحصول على المزيد من المعلومات حول Dell Support Center (مركز الدعم التابع لشركة Dell) وأدوات الدعم المتاحة، انقر فوق علامة التبويب **Services** (الخدمات) في support.dell.com.

انقر فوق الرمز على شريط  المهام لتشغيل التطبيق. توفر الصفحة الرئيسية ارتباطات للوصول إلى:

- Self Help (التعليمات الذاتية) Troubleshooting
- Security (الأمان) واستكشاف الأخطاء وإصلاحها

مشكلات أخرى في البرامج

راجع وثائق المنتج أو اتصل بالجهة المصنعة للبرامج للحصول على معلومات استكشاف الأخطاء وإصلاحها —

- تأكد من توافق البرنامج مع نظام التشغيل المثبت على الكمبيوتر الخاص بك.
- تأكد من إيفاء الكمبيوتر الخاص بك بالحد الأدنى من متطلبات الأجهزة اللازمة لتشغيل البرنامج. انظر وثائق البرنامج للحصول على المعلومات.
- تأكد من أن تثبيت البرنامج وتثبيتته بشكل صحيح.
- تحقق من عدم تعارض برامج تشغيل الأجهزة مع البرنامج.
- إذا لزم الأمر، قم بإلغاء تثبيت البرنامج وإعادة تثبيته مرة أخرى.

قم بإنشاء نسخة احتياطية من الملفات على الفور

- استخدم برنامجاً للكشف عن الفيروسات لفحص القرص الصلب أو الأقراص المرنة أو الأقراص المضغوطة أو أقراص DVD.
- حفظ وإغلاق أية ملفات أو برامج مفتوحة وإيقاف تشغيل الكمبيوتر من قائمة Start (ابدأ).

يعرض الجزء العلوي من الصفحة الرئيسية لـ Dell Support Center (مركز الدعم التابع لشركة Dell) رقم موديل النظام بالإضافة إلى رمز الخدمة وكود الخدمة السريعة.

للحصول على المزيد من المعلومات حول Dell Support Center (مركز الدعم التابع لشركة Dell)، انظر Dell Technology Guide (دليل تقنية Dell). يتوافر في Windows Help and Support (التعليمات والدعم بنظام Windows) **Start** (ابدأ) ← **Help and Support** ((support.dell.com))

- و System Performance (أداء النظام)
و Network/Internet (الشبكة/الإنترنت)
و Backup/Recovery (نسخة احتياطية/الاسترداد
(Windows Vista)
• Alerts (التنبيهات) (تنبيهات الدعم الفني الخاصة
بالكمبيوتر)
• Assistance from Dell (مساعدة من Dell)
Technical Support with DellConnect™
الدعم الفني باستخدام DellConnect™ و Customer
Service (خدمة العملاء) و Training and Tutorials
(التدريب والبرامج التعليمية) و How-To Help with
Dell on Call (كيفية الحصول على التعليمات من خلال
المساعدة الفورية من Dell) و Online Scan with PC
CheckUp (الفحص عبر الإنترنت باستخدام PC
(CheckUp))
• About Your System (حول النظام الخاص بك)
System Documentation (وثائق النظام)
و Warranty Information (معلومات الضمان)
و System Information (معلومات النظام)
و Upgrades & Accessories (الترقية والملحقات))

إذا ظهرت علامة تعجب إلى جانب اسم الجهاز، فقد تحتاج إلى إعادة تثبيت برنامج التشغيل أو تثبيت برنامج تشغيل جديد (انظر "إعادة تثبيت برامج التشغيل والأدوات المساعدة" في صفحة 53).

إعادة تثبيت برامج التشغيل والأدوات المساعدة

إشعار: يوفر كل من موقع دعم Dell على الإنترنت على



support.dell.com ووسائط *Drivers and*

Utilities (برامج التشغيل والأدوات المساعدة)، برامج تشغيل معتمدة لأجهزة كمبيوتر Dell™. قد لا يعمل جهاز الكمبيوتر الخاص بك بشكل صحيح إذا قمت بتثبيت برامج تشغيل تم الحصول عليها من مصادر أخرى.

العودة إلى الإصدار السابق من برنامج تشغيل الجهاز

1 انقر فوق الزر Start (ابدأ)  في النظام Windows

Vista، ثم انقر بالزر الأيمن للماوس على **Computer** (الكمبيوتر).

2 انقر فوق **Properties** (خصائص) ← **Device Manager** (مدير الأجهزة).

إعادة تثبيت البرامج

برامج التشغيل

التعرف على برامج التشغيل

إذا واجهت مشكلة في أي جهاز، فقم بتحديد ما إذا كان برنامج التشغيل هو مصدر المشكلة أم لا، وإذا لزم الأمر، قم بتحديث برنامج التشغيل.

1 انقر فوق الزر **Start** (ابدأ)  في نظام التشغيل

Windows Vista™، ثم انقر بزر الماوس الأيمن فوق **Computer** (الكمبيوتر).

2 انقر فوق **Properties** (خصائص) ← **Device Manager** (مدير الأجهزة).

User Account  لاحظ: قد يظهر إطار

Control. إذا كنت مسؤول على الكمبيوتر، انقر فوق **Continue** (متابعة) أو اتصل بالمسؤول لكي تستمر بالإجراء المطلوب.

قم بالتمرير لأسفل في القائمة لرؤية ما إذا كان هناك أي جهاز مميز بعلامة تعجب (دائرة صفراء بها علامة [!]) على رمز الجهاز.

- 1 أثناء عرض سطح مكتب Windows، قم بإدراج وسائط **Drivers and Utilities** (برامج التشغيل والأدوات المساعدة).
- إذا كانت هذه هي المرة الأولى التي تستخدم فيها وسائط **Drivers and Utilities** (برامج التشغيل والأدوات المساعدة)، فانتقل إلى 2 الشكل. إذا لم تكن المرة الأولى، توجه إلى 5 الشكل.
- 2 اتبع المطالبات التي تظهر على الشاشة عند بدء تشغيل برنامج تثبيت وسائط **Drivers and Utilities** (برامج التشغيل والأدوات المساعدة).

ملاحظة: في معظم الحالات يبدأ برنامج **Drivers and Utilities** (برامج التشغيل والأدوات المساعدة) تلقائياً. إذا لم يبدأ التشغيل تلقائياً، فقم بفتح Windows Explorer، وانقر فوق دليل محرك الوسائط لعرض محتويات الوسائط، ثم انقر نقرًا مزدوجاً فوق ملف **autorcd.exe**.

- 3 عند ظهور إطار **InstallShield Wizard Complete**، قم بإخراج وسائط **Drivers and Utilities** (برامج التشغيل والأدوات المساعدة) ثم انقر فوق **Finish** (إنهاء) لإعادة تشغيل الكمبيوتر.

ملاحظة: قد يظهر إطار **User Account Control**. إذا كنت مسؤول على الكمبيوتر، انقر **Continue** (متابعة) أو اتصل بالمسؤول للدخول على مدير الأجهزة.

- 3 انقر بزر الماوس الأيمن فوق الجهاز الذي تم تثبيت برنامج التشغيل له وانقر فوق **Properties** (خصائص).
- 4 انقر على علامة التبويب **Drivers** (برامج التشغيل) ← **Roll Back Driver** (استعادة برنامج التشغيل).

إذا لم يتم **Device Driver Rollback** (استعادة برنامج التشغيل السابق للجهاز) بحل المشكلة، فاستخدم **System Restore** (استعادة النظام) (انظر "استعادة نظام التشغيل" في صفحة 56) للعودة بالكمبيوتر إلى حالة التشغيل السابقة لتثبيت برنامج التشغيل الجديد.

استخدام وسائط **Drivers and Utilities** (برامج التشغيل والأدوات المساعدة)

إذا لم يؤدي استخدام **Device Driver Rollback** (استعادة برنامج التشغيل السابق للجهاز) أو **System Restore** (استعادة النظام) (انظر "استعادة نظام التشغيل" في صفحة 56) إلى حل المشكلة، فقم بإعادة تثبيت برنامج التشغيل من وسائط **Drivers and Utilities** (برامج التشغيل والأدوات المساعدة).

تظهر برامج التشغيل التي يستخدمها الكمبيوتر تلقائياً في الإطار **My Drivers—The ResourceCD has identified these components in your system** (برامج التشغيل الخاصة بي- تعرف ResourceCD على هذه المكونات في النظام الخاص بك).

6 انقر فوق برنامج التشغيل الذي تريد إعادة تثبيته واتبع الإرشادات التي تظهر على الشاشة.

إذا لم يتم إدراج برنامج تشغيل معين، فهذا يعني أن برنامج التشغيل هذا ليس مطلوباً من نظام التشغيل لديك.

إعادة تثبيت برامج التشغيل يدوياً

بعد استخراج ملفات برنامج التشغيل إلى القرص الصلب لديك، كما هو موضح في القسم السابق:

1 انقر فوق الزر **Start** (ابدأ)  في النظام Windows Vista، ثم انقر بالزر الأيمن للماوس على **Computer** (الكمبيوتر).

2 انقر فوق **Properties** (خصائص) ← **Device Manager** (مدير الأجهزة).

4 أعد إدخال وسائط **Drivers and Utilities** (برامج التشغيل والأدوات المساعدة) عند ظهور سطح مكتب Windows.

5 عند ظهور الشاشة **Welcome Dell System Owner** (ترحيب بمالك نظام Dell)، انقر فوق **Next** (التالي).



ملاحظة: يعرض برنامج **Drivers and Utilities**

(برامج التشغيل والأدوات المساعدة) برامج التشغيل الخاصة بالأجهزة التي ترد مثبتة في الكمبيوتر فقط. إذا قمت بتثبيت أجهزة إضافية، فقد لا تظهر برامج تشغيل الأجهزة الجديدة. إذا لم تظهر برامج التشغيل هذه، فقم بإنهاء برنامج **Drivers and Utilities** (برامج التشغيل والأدوات المساعدة). للحصول على معلومات حول برامج التشغيل، انظر الوثائق التي ترد مع الجهاز.

تظهر رسالة تشير إلى اكتشاف وسائط **Drivers and Utilities** (برامج التشغيل والأدوات المساعدة) لوجود أجهزة في الكمبيوتر.

استعادة نظام التشغيل

يمكنك استعادة نظام التشغيل بالطرق التالية:

- تعيد أداة "استعادة النظام" لـ Microsoft Windows الكمبيوتر إلى حالة تشغيل سابقة دون التأثير على ملفات البيانات. استخدم System Restore (استعادة النظام) كحل أول لاستعادة نظام التشغيل والحفاظ على ملفات البيانات.
- في حالة حصولك على وسائط *Operating System* (نظام التشغيل) مع الكمبيوتر، يمكنك استخدامها لاستعادة نظام التشغيل. ومع ذلك، يؤدي استخدام وسائط *نظام التشغيل* / *يضاً* إلى حذف كافة البيانات الموجودة على محرك القرص الصلب. استخدم الوسائط فقط إذا لم تساعد System Restore (استعادة النظام) في حل مشكلة نظام التشغيل لديك.

استخدام استعادة نظام التشغيل

Microsoft® Windows®

توفر أنظمة التشغيل Windows خيار استعادة النظام الذي يسمح لك بإرجاع جهاز الكمبيوتر الخاص بك إلى حالة تشغيل مسبقة (دون التأثير على ملفات البيانات) إذا أدى إدخال تغييرات على الأجهزة أو البرامج أو إعدادات النظام الأخرى إلى ترك الكمبيوتر في حالة تشغيل غير مرغوب فيها. علماً بأنه يمكن الرجوع في أية تغييرات يتم إجؤها على الكمبيوتر بواسطة هذه الخاصية.

ملاحظة: قد يظهر إطار User Account



Control. إذا كنت مسؤولاً عن الكمبيوتر، انقر فوق **Continue** (متابعة) أو اتصل بالمسؤول للدخول إلى مدير الأجهزة.

- 3 انقر نقراً مزدوجاً فوق نوع الجهاز الذي تقوم بتثبيت برنامج التشغيل له (على سبيل المثال، **Audio** (الصوت) أو **Video** (الفيديو)).
- 4 انقر نقراً مزدوجاً فوق اسم الجهاز الذي تريد تثبيت برنامج التشغيل له.
- 5 انقر علامة التبويب **Driver ← Update Driver** **← Browse my computer for driver** **← software** (استعراض الكمبيوتر بحثاً عن برامج التشغيل).
- 6 انقر فوق **Browse** (استعراض) واستعرض للوصول إلى الموقع الذي سبق وأن نسخت إليه ملفات برنامج التشغيل.
- 7 عند ظهور اسم برنامج التشغيل المناسب، انقر فوق اسم برنامج التشغيل **← OK** (موافق) **← Next** (التالي).
- 8 انقر فوق **Finish** (إنهاء) وأعد تشغيل الكمبيوتر.

- 3 انقر **Next** (التالي) واتبع الأوامر المتبقية على الشاشة .
إذا لم تساعد System Restore (استعادة النظام) على حل المشكلة، فيمكنك التراجع عن آخر عملية استعادة للنظام (انظر "التراجع عن آخر استعادة للنظام" في صفحة 57).

التراجع عن آخر استعادة للنظام

← **إشعار:** قبل التراجع عن آخر استعادة للنظام، قم بحفظ وإغلاق جميع الملفات المفتوحة والخروج من أية برامج مفتوحة. لا تقم بتغيير أو فتح أو حذف أية ملفات أو برامج حتى تكتمل استعادة النظام.

- 1 انقر **Start** (ابداً) .
- 2 في المربع Start Search (بدء البحث)، اكتب System Restore (استعادة النظام) واضغط على <Enter>.
- 3 انقر فوق **Undo my last restoration** (التراجع عن آخر استعادة) ثم انقر **Next** (التالي).

← **إشعار:** قم بعمل نسخ احتياطية من ملفات البيانات الخاصة بك بشكل منتظم. لا تراقب خاصية System Restore (استعادة النظام) ملفات البيانات الخاصة بك ولا تستردها.

📎 **ملاحظة:** الإجراءات الواردة في هذا المستند سبق كتابتها للعرض الافتراضي لـ Windows، لذا فقد يصعب تطبيقها في حالة إعداد كمبيوتر Dell™ لعرض Windows Classic.

📎 **ملاحظة:** قم بضبط كمبيوتر Dell™ على طريقة العرض Windows Classic (Windows كلاسيكي).

بدء ميزة System Restore (استعادة النظام)

- 1 انقر فوق **Start** (ابداً) .
- 2 في المربع Start Search (بدء البحث)، اكتب System Restore (استعادة النظام) واضغط على <Enter>.

📎 **ملاحظة:** قد يظهر إطار **User Account Control** (متابعة) أو اتصل بالمسئول للمتابعة إلى الإجراء المطلوب.

استخدام وسائط نظام التشغيل

قبل أن تبدأ

إذا كنت تفكر في إعادة تثبيت نظام التشغيل Windows لتصحيح مشكلة برنامج تشغيل تم تثبيته حديثًا، فحاول أولاً استخدام أداة Windows Device Driver Rollback (استعادة برنامج تشغيل الجهاز من Windows). انظر "العودة إلى الإصدار السابق من برنامج تشغيل الجهاز" في صفحة 53. إذا لم يحل Device Driver Rollback (استعادة برنامج تشغيل الجهاز) المشكلة، فاستخدم System Restore (استعادة النظام) من Microsoft Windows لإعادة نظام التشغيل إلى حالة التشغيل التي كان عليها قبل أن يتم تثبيت برنامج التشغيل الجديد للجهاز. انظر "استخدام استعادة نظام التشغيل® Microsoft Windows" في صفحة 56.

إشعار: قبل القيام بالتثبيت، قم بعمل نسخ احتياطية لجميع

ملفات البيانات الموجودة على محرك القرص الصلب الأساسي. للقيام بالتهيئة التقليدية لمحرك الأقراص الثابت، سيكون محرك القرص الصلب الأساسي هو أول محرك أقراص يكتشفه الكمبيوتر.

لإعادة تثبيت Windows، أنت بحاجة إلى وسائط نظام التشغيل Dell™ ووسائط Drivers and Utilities (برامج التشغيل والأدوات المساعدة) من Dell.

ملاحظة: تحتوي الوسائط Drivers and Utilities

(برامج التشغيل والأدوات المساعدة) على برامج التشغيل التي تم تثبيتها أثناء تجميع الكمبيوتر. استخدم وسائط Drivers and Utilities (برامج التشغيل والأدوات المساعدة من Dell) لتحميل أي برامج تشغيل مطلوبة. ووفقًا للمنطقة التي قمت بطلب الكمبيوتر منها أو ما إذا قمت بطلب الوسائط، قد لا يتم إرسال وسائط Drivers and Utilities (برامج التشغيل والأدوات المساعدة من Dell) وOperating System (نظام التشغيل من Dell) مع الكمبيوتر.

إعادة تثبيت نظام التشغيل Windows

قد تستغرق عملية إعادة التثبيت من ساعة إلى ساعتين حتى تكتمل. بعد إعادة تثبيت نظام التشغيل، يجب عليك أيضاً إعادة تثبيت برامج تشغيل الأجهزة وبرنامج الحماية من الفيروسات والبرامج الأخرى.

- 1 قم بحفظ وإغلاق أية ملفات مفتوحة، والخروج من أية برامج مفتوحة.
- 2 أدخل وسائط Operating System (نظام التشغيل).
- 3 إذا ظهرت الرسالة Install Windows (تثبيت نظام التشغيل Windows)، انقر فوق Exit (خروج).
- 4 قم بإعادة تشغيل الكمبيوتر.

عند ظهور شعار DELL اضغط على المفتاح <F12> على الفور.



ملاحظة: إذا استمر الانتظار لفترة طويلة لحين ظهور شعار نظام التشغيل، فتابع الانتظار حتى ترى سطح مكتب Microsoft® Windows®، وبعد ذلك أوقف تشغيل الكمبيوتر وأعد المحاولة.



ملاحظة: تقوم الخطوات التالية بتغيير تتابع التمهيد لمرّة واحدة فقط. في المرّة التالية التي تقوم فيها بتشغيل الكمبيوتر، يتم تمهيده وفقاً للأجهزة المحددة في برنامج إعداد النظام.

5 عند ظهور قائمة أجهزة التمهيد قم بتمييز **CD/DVD/CD-RW Drive** واضغط على <Enter>.

6 اضغط على أي مفتاح من أجل **Boot from CD-ROM** (التمهيد من CD-ROM) محرك الأقراص المضغوطة واتبع التعليمات الموجودة على الشاشة لإكمال التثبيت.

إعادة تثبيت البرامج

البحث عن معلومات

ملاحظة: يمكن شحن معلومات إضافية مع الكمبيوتر.



ملاحظة: قد تكون بعض الميزات أو الوسائط اختيارية وقد لا يتم شحنها مع الكمبيوتر. قد لا تتوفر بعض الميزات أو الوسائط في بعض البلدان.



المحتويات	المستند/الوسائط/الملصق
<ul style="list-style-type: none">• استخدم "رمز الخدمة" لتعريف الكمبيوتر عند استخدام الموقع support.dell.com أو اتصل بالدعم.• أدخل رمز Express Service لتوجيه مكالمتك عند الاتصال بالدعم	<p>Express Service/Service Tag Code (رمز الصيانة / كود الخدمات السريعة)</p> <p>يوجد رمز الخدمة/رمز Express Service في الكمبيوتر.</p>

المحتويات	المستند/الوسائط/الملصق
<ul style="list-style-type: none">• أحد البرامج التشخيصية الخاصة بالكمبيوتر• برامج التشغيل الخاصة بالكمبيوتر• يمكن العثور على تحديثات برامج التشغيل والتوثيق على الموقع support.dell.com.• برنامج نظام الكمبيوتر المحمول (NSS)• ملفات Readme التمهيدية <p>ملاحظة: قد يتم تضمين ملفات Readme التمهيدية في الوسائط لتوفير آخر التحديثات المتعلقة بالتغيرات التقنية التي تحدث على الكمبيوتر أو المواد المرجعية التقنية المتقدمة المخصصة للفنيين أو المستخدمين ذوي الخبرة.</p>	<p>وسائط برامج التشغيل والأدوات المساعدة</p> <p>تعد وسائط <i>Drivers and Utilities</i> (برامج التشغيل والأدوات المساعدة) قرص مضغوط أو قرص فيديو رقمي DVD وقد يتم شحنها مع الكمبيوتر.</p>
<p>إعادة تثبيت نظام التشغيل</p>	<p>وسائط نظام التشغيل</p> <p>وسائط نظام التشغيل عبارة عن قرص مضغوط أو قرص فيديو رقمي DVD يمكن شحنه مع الكمبيوتر.</p>

المحتويات	المستند/الوسائط/الملصق
<ul style="list-style-type: none"> • معلومات الضمان • البنود والشروط (الولايات المتحدة فقط) • إرشادات الأمان • المعلومات التنظيمية • معلومات التصميم المناسب لوضع الجسم • اتفاقية ترخيص المستخدم النهائي 	<p>معلومات الأمان، والمعلومات التنظيمية، ومعلومات الضمان، ومعلومات الدعم</p> <p>يمكن شحن هذا النوع من المعلومات مع الكمبيوتر. للحصول على المعلومات التنظيمية، راجع "الصفحة الرئيسية للتوافق التنظيمي" على الموقع www.dell.com على الموقع التالي:</p> <p>www.dell.com/regulatory_compliance</p>
<ul style="list-style-type: none"> • كيفية فك الأجزاء واستبدالها • كيفية تهيئة إعدادات النظام • كيفية استكشاف المشكلات وإصلاحها 	<p>دليل الخدمة</p> <p>يمكن العثور على دليل الخدمة الخاص بالكمبيوتر على العنوان support.dell.com</p>
<ul style="list-style-type: none"> • حول نظام التشغيل • استخدام الأجهزة وصيانتها • التعرف على تقنيات مثل RAID والإنترنت وتقنية Bluetooth® اللاسلكية، والبريد الإلكتروني والاتصال بالشبكة، وغيرها المزيد. 	<p>دليل تقنية Dell</p> <p>يتوفر دليل تقنية Dell على العنوان support.dell.com</p>

المحتويات	المستند/الوسائط/الملصق
• يوفر لك مفتاح منتج نظام التشغيل.	Microsoft® Windows® ملصق الترخيص
	يوجد ترخيص Microsoft Windows في الكمبيوتر.

الوصول إلى التعليمات

الحصول على المساعدة



تنبيه: إذا أردت رفع غطاء الكمبيوتر، أفصل التيار عن الكمبيوتر وكابلات المودم أولاً من كل مصادر الكهرباء. اتبع إرشادات الأمان المرفقة بالكمبيوتر.

إذا صادفتك مشكلة في الكمبيوتر، يمكنك استكمال الخطوات السابقة لتشخيص واستكشاف المشكلة وعلاجها:

- 1 راجع "تلميحات استكشاف الأخطاء وإصلاحها" في صفحة 46 للحصول على معلومات والتعرف على الإجراءات المتعلقة بالمشكلة التي تواجه الكمبيوتر لديك.
- 2 راجع "Dell Diagnostics" في صفحة 44 للاطلاع على الإجراءات المتعلقة بكيفية تشغيل Dell Diagnostics.
- 3 املاً "قائمة الفحص التشخيصية" في صفحة 70.

4 استخدم المجموعة الشاملة من خدمات Dell عبر الإنترنت المتوفرة على "دعم Dell" الموقع

طريقة التثبيت وإجراءات استكشاف المشكلات وإصلاحها. راجع "الخدمات عبر الإنترنت" في صفحة 66 للاطلاع على قائمة أكثر شمولية من "دعم Dell" عبر الإنترنت.

5 وإذا لم يتم حل المشكلة من خلال الخطوات السابقة، راجع "الاتصال بشركة Dell" في صفحة 71.



ملاحظة: اتصل بـ "دعم Dell" من أحد الهواتف الموجودة بالقرب من الكمبيوتر المعطوب بحيث يمكن لفريق الدعم مساعدتك من خلال اتباع كافة الإجراءات الضرورية.



ملاحظة: قد لا يتوفر نظام "رمز Express Service الخاص بـ Dell" في جميع البلدان.

وعندما يتم مطالبتك من خلال النظام الهاتفي التلقائي الخاص بـ Dell، أدخل رمز Express Service لتوجيه المكالمات مباشرة إلى مسؤول الدعم المختص. إذا لم يكن لديك رمز الخدمة السريعة، فقم بفتح مجلد **Dell Accessories** (ملحقات Dell)، انقر نقرًا مزدوجًا فوق الرمز **Express Service Code** (رمز الخدمة السريعة)، واتبع التوجيهات.

الوصول إلى التعليمات

للحصول على إرشادات حول استخدام "دعم Dell"، راجع "الدعم الفني وخدمة العملاء" في صفحة 66.



ملاحظة: بعض من الخدمات التالية لا تتوفر دوماً في جميع المواقع خارج الولايات المتحدة. اتصل بممثل Dell المحلي لديك للحصول على معلومات حول مدى توفر الخدمات.

الدعم الفني وخدمة العملاء

تتوفر خدمة الدعم من Dell للرد على استفساراتك المتعلقة بأجهزة Dell™. يستخدم فريق الدعم التشخيصات المستندة إلى الكمبيوتر لتوفير إجابات سريعة ودقيقة.

للاتصال بخدمة "دعم Dell" راجع "قبل أن تتصل" في صفحة 69. ثم راجع معلومات الاتصال الخاصة بمنطقتك للانتقال إلى support.dell.com.

الخدمات عبر الإنترنت

يمكنك التعرف على منتجات وخدمات Dell من خلال مواقع ويب التالية:

www.dell.com

www.dell.com/ap (دول آسيا/المحيط الهادئ فقط)

www.dell.com/jp (اليابان فقط)

www.euro.dell.com (أوروبا فقط)

www.dell.com/la (دول أمريكا اللاتينية والبحر الكاريبي)

www.dell.ca (كندا فقط)

الوصول إلى التعليمات

- عناوين البريد الإلكتروني الخاصة بتسويق ومبيعات Dell:
apmarketing@dell.com
(الدول الآسيوية/الباسيفيكية فقط)
sales_canada@dell.com (كندا فقط)
- بروتوكول نقل الملفات المجهولة (FTP):
ftp.dell.com – تسجيل الدخول كمستخدم مجهول, واستخدام
عنوان البريد الإلكتروني ككلمة مرور خاصة بك

خدمة AutoTech

خدمة الدعم التلقائي من Dell المعروفة باسم —AutoTech— توفر إجابات مسجلة على الأسئلة المتداولة والتي يتم توجيهها من خلال عملاء Dell حول أجهزة الكمبيوتر المحمولة وأجهزة كمبيوتر سطح المكتب.

عندما ترغب في الاتصال بخدمة AutoTech، استخدم هاتف الاتصال النغمي باللمس لتحديد الموضوعات التي تناسب الأسئلة التي توجهها. للحصول على أرقام الهواتف للاتصال بمنطقتك، راجع "الاتصال بشركة Dell" في صفحة 71.

يمكنك الوصول إلى "دعم Dell" من خلال مواقع ويب وعناوين البريد الإلكتروني التالية:

- مواقع ويب الخاصة بدعم Dell:
support.dell.com
support.apj.dell.com
(دول المحيط الهادي بآسيا واليابان فقط)
support.jp.dell.com (اليابان فقط)
support.euro.dell.com (أوروبا فقط)
- عناوين البريد الإلكتروني الخاصة بدعم Dell:
mobile_support@us.dell.com
support@us.dell.com
suporte@dell.com (البرازيل)
la-techsupport@dell.com
(دول أمريكا اللاتينية والكاريبي فقط)
apsupport@dell.com (الدول الآسيوية/الباسيفيكية فقط)

خدمة حالة الطلب التلقائي

لمراجعة حالة منتجات Dell التي طلبت شرائها، يمكنك الذهاب إلى support.dell.com، أو يمكنك الاتصال بخدمة حالة الطلب التلقائي. سوف تستمع رسالة مسجلة تطالبك بتقديم المعلومات الضرورية لتحديد طلبك والإبلاغ عنه. للحصول على أرقام الهواتف للاتصال بمنطقتك، راجع "الاتصال بشركة Dell" في صفحة 71.

المشكلات الخاصة بطلبك

إذا تعرضت لمشكلة أثناء تقديم الطلب، مثل ضياع بعض قطع الغيار أو استخدام قطع غيار خطأ أو إصدار فاتورة تحتوي على خطأ، اتصل بشركة Dell لطلب المساعدة المخصصة للعملاء. احرص على أن تتوفر لديك الفاتورة أو بيان التعبئة أثناء الاتصال. لمعرفة رقم الهاتف للاتصال في منطقتك، انظر "الاتصال بشركة Dell" في صفحة 71.

معلومات المنتج

إذا كنت تحتاج إلى معلومات حول المنتجات الأخرى التي توفرها شركة Dell، أو إذا كنت ترغب في الحصول على طلب محدد، تفضل بزيارة موقع ويب الخاص بشركة Dell على العنوان www.dell.com. لمعرفة رقم التليفون للاتصال في منطقتك أو للتحدث إلى متخصص مبيعات، انظر "الاتصال بشركة Dell" في صفحة 71.

إرجاع المنتجات للتمتع بخدمة الضمان أو استرداد المبلغ المدفوع

قم بتجهيز جميع المواد المطلوب إرجاعها، سواء للإصلاح أو لاسترداد المبلغ بالطريقة التالية:

- 1 اتصل بشركة Dell للحصول على Return Material Authorization Number (رقم تحويل المواد المرتجعة)، واكتب الرقم بشكل واضح وبارز على صندوق التغليف من الخارج.
للحصول على أرقام الهواتف للاتصال بمنطقتك، راجع "الاتصال بشركة Dell" في صفحة 71. قم بتضمين نسخة من الفاتورة وخطاب يصف سبب الإرجاع.
- 2 قم بتضمين نسخة من "قائمة الفحص التشخيصية" (راجع "قائمة الفحص التشخيصية" في صفحة 70، مع توضيح الاختبارات التي أجريتها على المنتج وأي رسائل خطأ تم إبلاغك بها من خلال Dell Diagnostics (راجع "الاتصال بشركة Dell" في صفحة 71).
- 3 قم بتضمين أي ملحقات تخص المنتج (المنتجات المراد إرجاعها) كإبالات الطاقة أو الأقراص المرنة الخاصة بالبرامج والدلائل وهكذا) إذا كان الإرجاع بغرض استرداد ثمن المنتج.

الوصول إلى التعليمات

تذكر ملء "قائمة الفحص التشخيصية" (راجع "قائمة الفحص التشخيصية" في صفحة 70). وإذا لزم الأمر، قم بتشغيل الكمبيوتر قبل الاتصال بشركة Dell لطلب المساعدة والاتصال من أحد الهواتف الموجودة بالقرب من الكمبيوتر لديك. قد يُطلب منك كتابة بعض الأوامر على لوحة المفاتيح، أو إعداد معلومات تفصيلية أثناء العمليات، أو تجربة خطوات أخرى لإصلاح العطل لا تتم إلا على الكمبيوتر نفسه. تأكد من توفر المستندات الخاصة بالكمبيوتر.

 **تنبيه:** قبل العمل بداخل الكمبيوتر، اتبع إرشادات الأمان الموجودة في المستندات المرفقة بالكمبيوتر.

4 قم بتعبئة المعدة المراد إرجاعها في مواد التعبئة الأصلية (أو مواد مكافئة لها).

أنت مسؤول عن دفع تكلفة الشحن. أنت مسؤول أيضاً عن أي منتج يتم إرجاعه، بفرض ما يتعرض له المنتج من مخاطر الضياع خلال الشحن إلى Dell. لا يتم قبول طرود "الدفع عند الاستلام" (C.O.D.).

سيتم رفض استلام أي منتجات تفتقد إلى أي من المتطلبات السابقة من قبل منصة الاستلام التابعة لـ Dell حيث يتم إرجاع المنتج إليك مرة أخرى.

قبل أن تتصل

 **ملاحظة:** احرص على أن يتوفر لديك رمز Express Service أثناء الاتصال. حيث يساعدك هذا الرمز على توجيه مكالمتك بطريقة أكثر كفاءة. وقد يتم مطالبتك بتوفير "رمز الخدمة" (الموجود على الجزء الخلفي أو السفلي من الكمبيوتر).

الوصول إلى التعليمات

قائمة الفحص التشخيصية

الاسم:

التاريخ:

العنوان:

رقم الهاتف:

رمز الخدمة (الرمز الشريطي الموجود على الجزء الخلفي أو السفلي من الكمبيوتر):

رمز Express Service:

"رقم اعتماد المنتج المطلوب إرجاعه" (في حالة توفيره من خلال الفني المختص بتوفير دعم Dell):

نظام التشغيل والإصدار:

الأجهزة:

بطاقات التوسيع:

هل أنت متصل بإحدى الشبكات؟ نعم / لا

الشبكة والإصدار ومهاوى الشبكة:

البرامج والإصدارات:

راجع معلومات نظام التشغيل لتحديد محتويات ملفات بدء تشغيل النظام. إذا كان الكمبيوتر متصلاً بإحدى الطابعات، فقم بطباعة كل ملف.

أو قم بتسجيل محتويات كل ملف قبل الاتصال بـ Dell.

رسائل الخطأ أو رمز الرنين أو الرمز التشخيصي:

وصف المشكلة وإجراءات استكشاف المشكلات وإصلاحها التي تقوم باتباعها:

الاتصال بشركة Dell



ملاحظة: إذا لم يتوفر لديك اتصال نشط بالإنترنت، يمكنك العثور على معلومات الاتصال الموجودة على فاتورة الشراء وبيان التعبئة أو الفاتورة أو كتالوج منتج Dell.

توفر شركة Dell العديد من خيارات الدعم والخدمة عبر الإنترنت وعبر الهاتف. وتختلف إمكانية التوفر حسب البلد والمنتج، وبعض الخدمات قد لا تكون متوفرة في منطقتك. للاتصال بشركة Dell فيما يتعلق بالمبيعات أو الدعم التقني أو أي موضوعات تتعلق بخدمة العملاء:

- 1 تفضل بزيارة الموقع support.dell.com، وحدد بلدك أو منطقتك في القائمة المنسدلة **Choose A Country/Region** (اختر البلد / المنطقة) الموجودة في الجزء السفلي من الصفحة.
- 2 انقر فوق **Contact Us** (اتصل بنا) الموجود في الجانب الأيسر من الصفحة وحدد الخدمة المناسبة لك أو ارتباط الدعم حسب احتياجاتك.
- 3 اختر طريقة الاتصال بشركة Dell المناسبة لك.

الوصول إلى التعليمات

البرنامج
إعادة التثبيت, 53
البطارية
إزالة, 12
البنود والشروط, 63
التشخيصات
Dell, 44
التوصيل
أجهزة USB, 16
محول التيار المتردد, 16
الدعم
الاتصال بـ Dell, 71
الخدمة عبر الإنترنت, 66
الدعم, 65
DellConnect, 66
إقليمي, 66
الدعم الفني وخدمة العملاء, 66
الذاكرة
استكشاف المشكلات وإصلاحها, 48

فهرس

ا

اتفاقية ترخيص المستخدم النهائي (EULA), 63
الاتصال
الإنترنت, 17
الشبكة, 17
كابيل الشبكة, 16
الاتصال بـ Dell, 65, 71
الإعداد
الإعداد السريع, 15
الكمبيوتر, 15
الإنترنت
الاتصال, 17
البحث عن المعلومات, 61
البرامج
استكشاف المشكلات وإصلاحها, 51
استكشاف المشكلات وإصلاحها, 50

المعالج, 21	الشبكات
المكونات المادية, 32	الاتصال, 17
المنافذ والموصلات, 23	الطاقة
شاشة العرض, 26, 27	استكشاف المشكلات وإصلاحها, 47
لوحة اللمس, 28	ظروف مصابيح الطاقة, 47
لوحة المفاتيح, 28	المعلومات
محول التيار المتردد, 30, 31	دليل تقنية Dell, 63
معلومات النظام, 22	المعلومات, 61
استكشاف ا, 47	دليل الخدمة, 63
استكشاف المشكلات وإصلاحها	المعلومات التنظيمية, 63
44, Dell Diagnostics	المنظر
أعطال ا, 49	أمامي, 7, 8
البرامج, 49, 50	خلفي, 10
الذاكرة, 48	المواصفات
رسائل الخطأ, 35	الاتصالات, 24, 25
تلميحات, 46	البطارية, 28, 29, 30
ظروف مصابيح الطاقة, 47	الجوانب البينية, 32, 33
الكمبيوتر لا يستجيب, 49	الذاكرة, 22, 23
البرامج وتوافق نظام التشغيل Windows, 50	الصوت, 25, 26
الشاشة الزرقاء, 50	الفيديو, 25
البرامج, 51	الكل, 21

أ

أرقام الهواتف, 71
أزرار عصا التوجيه/لوحة اللمس
الوصف, 8

إ

إعادة التثبيت
البرامج, 53
برامج التشغيل والأدوات المساعدة, 53

ب

برامج التشغيل, 53
إعادة التثبيت, 53
التعريف, 53
الرجوع إلى إصدار سابق, 53

د

دليل الخدمة, 63
دليل تقنية Dell, 63

ر

رمز Express Service, 61
رموز الخدمة, 61

ش

شاشة العرض
الوصف, 9

م

معلومات الأمان, 63
معلومات الدعم, 63

D

Dell

- الاتصال, 65, 71
- تحديثات البرامج, 51
- الأداة المساعدة للدعم, 51
- الدعم الفني وخدمة العملاء, 66
- Dell Diagnostics, 44
- البدء من محرك الأقراص الثابتة, 45
- DellConnect, 66

W

Windows Vista

- معالج توافق البرامج, 50

معلومات الضمان, 63

ملصق الترخيص, 64

ملصق ترخيص Windows, 64

منفذ كابل الحماية

الوصف, 11

موصل IEEE 1394

الوصف, 10

موصل الشبكة

الوصف, 11

ن

نظام التشغيل

الوسائط, 58

و

وسائط برامج التشغيل والأدوات المساعدة

Dell Diagnostics, 44

وسائط برامج التشغيل والأدوات المساعدة, 54